

PALOMA

ISTRUZIONI USO E MANUTENZIONE

INSTRUCTIONS D'UTILISATION ET D'ENTRETIEN

INSTRUCCIONES DE USO Y MANTENIMIENTO

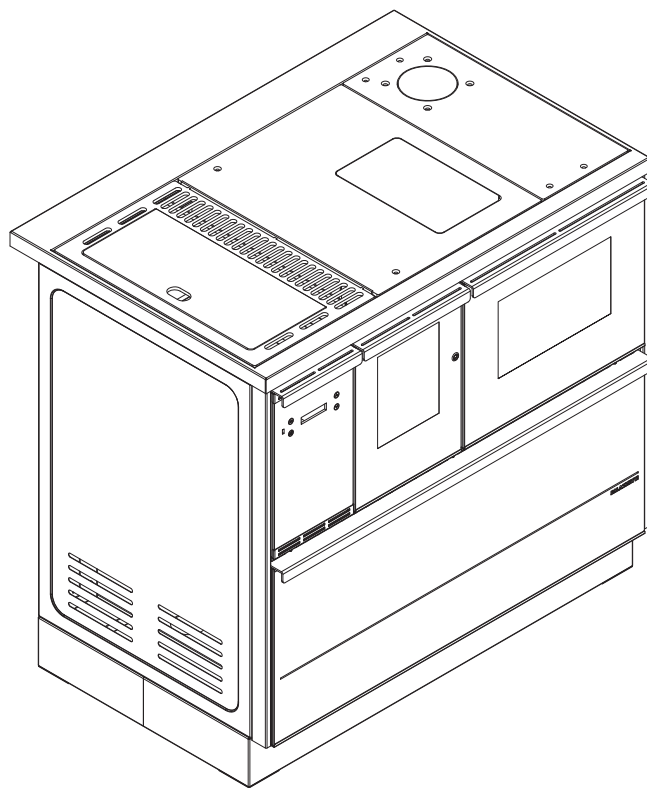

La stufa a combustione ecologica che riscalda la tua casa

Le poêle à combustion écologique qui chauffe votre maison.

La estufa con combustión ecológica que calienta tu casa

PALAZZETTI

Les appareils de chauffage (plus bas poêles) PALAZZETTI LELIO S.P.A. (plus bas PALAZZETTI) série sont réalisés et contrôlés dans le respect des prescriptions de sécurité figurant dans les directives européennes de référence.

Le présent manuel est destiné aux propriétaires, aux installateurs, aux utilisateurs et aux personnes responsables de l'entretien des poêles de la série.

Au moindre doute quant à son contenu ainsi que pour obtenir toute information supplémentaire, prendre contact avec le fabricant ou avec le service après-vente agréé (mentionner à cette occasion le chapitre objet de la demande d'information).

L'impression, la traduction et la reproduction, même partielles, du présent manuel sont interdites sans l'autorisation écrite de la société Palazzetti.

Les informations techniques, les illustrations et autres spécifications présentes dans le manuel ne doivent en aucun cas être divulguées.

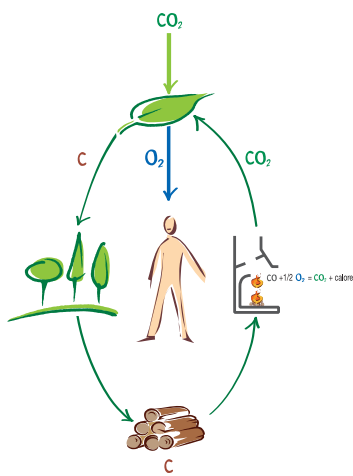

LE SYSTÈME A DOUBLE COMBUSTION

La flamme que produit un morceau de bois brûlant correctement dans un poêle émet la même quantité d'anhydride carbonique (CO₂) qu'un morceau de bois lors de sa décomposition naturelle.

La quantité de CO₂ produite par la combustion ou par la décomposition d'une plante correspond à la quantité de CO₂ que la plante est en mesure de prélever dans la nature et de transformer en oxygène pour l'air et carbone pour la plante durant son cycle de vie.

Contrairement à ce qui se produit avec le bois, lorsque l'on brûle des combustibles fossiles non renouvelables (charbon, gasoil, gaz), ceux-ci libèrent dans l'air d'énormes quantités de CO₂ accumulées au cours de millions d'années, en augmentant la formation de l'effet de serre. L'emploi du bois comme combustible est donc en parfait équilibre avec l'environnement car l'on utilise en ce cas un combustible renouvelable et en harmonie avec le cycle écologique naturel.

Le principe de la **combustion propre** répond pleinement à ces objectifs et la société Palazzetti l'a adopté lors de la conception de ses produits.

Qu'entend-on par **combustion propre** et comment se produit-elle? Le contrôle et le réglage de l'air primaire et l'arrivée de l'air secondaire provoquent une deuxième combustion, ou postcombustion, caractérisée par une flamme plus vive et plus limpide qui se développe au-dessus de la flamme principale. Grâce à l'arrivée de l'air secondaire, celle-ci brûle les gaz imbrûlés en améliorant donc sensiblement le rendement thermique et en réduisant au minimum les émissions nocives de CO (monoxyde de carbone) dues à la combustion incomplète. Ce principe est une caractéristique exclusive des poêles et des autres produits PALAZZETTI.

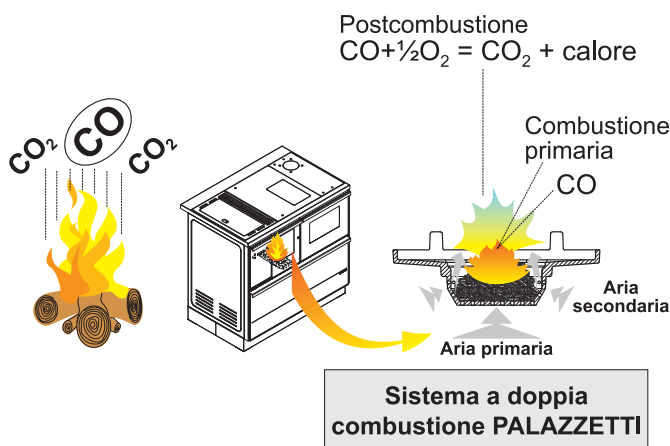

ES Los equipos de calefacción (en adelante “estufas”) PALAZZETTI LELIO S.P.A. (en adelante PALAZZETTI) serie están construidas y ensayadas conforme a las prescripciones de seguridad presentadas en las directivas europeas de referencia.

Este manual se dirige a los propietarios de la estufa, a los instaladores, operadores y mantenedores de las estufas serie.

En caso de duda sobre el contenido y para cualquier aclaración, contactar con el fabricante o con el servicio de asistencia técnica autorizado citando el número del párrafo del tema en cuestión.

La impresión, traducción o reproducción incluso parcial de este manual están sujetas a la autorización por parte de Palazzetti.

Las informaciones técnicas, reproducciones gráficas y especificaciones de este manual no se pueden divulgar.

EL SISTEMA DE LA DOBLE COMBUSTIÓN

La llama que produce la leña al quemar correctamente en una estufa emite la misma cantidad de gas carbónico (CO_2) que se liberaría después de su descomposición natural.

La cantidad de CO_2 que produce la combustión o descomposición de una planta corresponde a la cantidad de CO_2 que la propia planta puede tomar del medio ambiente y convertir en oxígeno para el aire y carbono para la planta, en el transcurso de su ciclo de vida.

El uso de combustibles fósiles no renovables (carbón, gasoil, gas), contrariamente a lo que pasa con la leña, libera en el aire grandes cantidades de CO_2 acumuladas a lo largo de millones de años, aumentando la formación del efecto invernadero. El uso de la leña como combustible, por tanto, está en perfecto equilibrio con el medio ambiente porque se utiliza un combustible renovable y en armonía con el ciclo ecológico de la naturaleza.

El principio de la combustión **limpia** satisface totalmente estos objetivos a los que la empresa Palazzetti se refiere al diseñar sus productos.

Qué significa **combustión limpia** y cómo se realiza? El control y la regulación del aire primario y la inyección de aire secundario produce una segunda combustión, o post-combustión caracterizada por una segunda llama más viva y limpia que se desarrolla sobre la llama principal. Ésta, gracias a la inyección de nuevo oxígeno, arde los gases incombustos, mejorando sensiblemente el rendimiento térmico y reduciendo al mínimo las emisiones perjudiciales de CO (monóxido carbónico) debidas a la combustión incompleta. Ésta es una característica exclusiva de las estufas y demás productos PALAZZETTI.

F SOMMAIRE

1	AVERTISSEMENT	7	MISE EN SERVICE ET UTILISATION DU POËLE
1.1	SYMBOLES UTILISÉS DANS LE MANUEL	7.1	CHARGEMENT DES PELLETS
1.2	UTILISATION PRÉVUE	7.2	DESCRIPTION DU PANNEAU DE COMMANDE
1.3	FONCTION ET CONTENU DU MANUEL	7.3	MISE EN TRAVAIL COMBUSTION
1.4	CONSERVATION DU MANUEL	7.3.1	Alimentation électrique
1.5	MISE A JOUR DU MANUEL	7.3.2	Phase de MISE EN TRAVAIL (allumage du poêle)
1.6	INFORMATIONS GÉNÉRALES	7.4	PHASE DE TRAVAIL
1.7	PRINCIPALES NORMES DE SÉCURITÉ DE RÉFÉRENCE ET NORMES DE SÉCURITÉ À RESPECTER	7.5	PHASE D'EXTINCTION DU POËLE
1.8	GARANTIE LÉGALE	7.5.1	Attente expulsion fumées
1.9	LIMITES DE RESPONSABILITÉ DU FABRICANT	7.5.2	Avertissement vidage brasier
1.10	COMPÉTENCES DE L'UTILISATEUR	7.6	FONCTIONS AVANCÉES DU PANNEAU DE COMMANDE
1.11	ASSISTANCE TECHNIQUE	7.6.1	Menu SET TRAVAIL
1.12	PIÈCES DÉTACHÉES	7.6.2	Menu TIMER
1.13	PLAQUE D'IDENTIFICATION	7.6.3	MENU SET POËLE
1.14	LIVRAISON DU POËLE	7.6.3.1	<i>HORAIRE</i>
2	RECOMMANDATIONS DE SÉCURITÉ	7.6.3.2	<i>DATE</i>
2.1	RECOMMANDATIONS POUR L'INSTALLATEUR	7.6.3.2	<i>LANGUE</i>
2.2	RECOMMANDATIONS POUR L'UTILISATEUR	7.6.3.3	<i>TYPE MENU</i>
2.3	RECOMMANDATIONS POUR LE RESPONSABLE DE L'ENTRETIEN	7.6.3.5	<i>STAND-BY</i>
3	CARACTÉRISTIQUES DU COMBUSTIBLE ET DESCRIPTION DE L'APPAREIL	7.6.3.6	<i>VIBREUR SONORE</i>
3.1	CARACTÉRISTIQUES DU COMBUSTIBLE	7.6.3.7	<i>SET T. NUIT</i>
3.2	STOCKAGE DES PELLETS	7.6.3.8	<i>BLOCAGE DES TOUCHES</i>
3.3	DESCRIPTION DES PARTIES PRINCIPALES DU POËLE	7.6.3.9	<i>RESET</i>
4	DÉPLACEMENT ET TRANSPORT	7.6.3.10	<i>ECONOMY</i>
5	PRÉPARATION DU LIEU D'INSTALLATION	7.6.4	Temps de fonctionnement
5.1	RECOMMANDATIONS DE SÉCURITÉ	7.6.4.1	<i>Heures totales</i>
5.2	GÉNÉRALITÉS	7.6.4.2	<i>Heures restantes</i>
5.3	PRÉPARATION DU LIEU D'INSTALLATION DU POËLE	7.6.5	Thermostat ambiant
5.4	AIR DE COMBUSTION	7.6.7	Utilisation de l'interface "COMPRIME"
5.5	CONDUIT D'ÉVACUATION DES FUMÉES	7.6.7.1	<i>Phase ÉTEINT</i>
5.5.1	Évacuation sur toiture par cheminée	7.6.7.2	<i>Phase de MISE EN TRAVAIL</i>
6	INSTALLATION	7.6.7.3	<i>Phase de TRAVAIL</i>
6.1	BRANCHEMENTS	7.6.7.4	<i>Extinction du poêle</i>
6.1.1	Branchement électrique	7.7	GESTION ALARMES
6.1.1.1	<i>Mise à la terre</i>	7.7.1	Alarme TEMP. FUMÉES (alarme température fumées)
6.1.1.2	<i>Mise en Travail</i>	7.7.2	Alarme ALLUMAGE NON RÉUSSI
		7.7.3	Alarme SÉCURITÉ THERMIQUE
		7.7.4	Alarme ABSENCE DÉPRESSION.
		7.7.5	Alarme TEMP PELLETS (température pellets)
		7.7.6	Alarme VENTILATEUR FUMÉES
		7.7.7	Alarme SONDE PELLETS / FUMÉES

- F** 7.7.8 Alarme BLACK-OUT
- 7.7.9 Réarmement des alarmes poêles
- 7.8 LA TÉLÉCOMMANDE (OPTIONAL)
- 7.8.1 Allumage
- 7.8.2 Extinction
- 7.8.3 Variation de puissance (Valide seulement si la température du four n'a pas été réglée)
- 7.8.4 Variation de vitesse
- 7.9 NETTOYAGE POÊLE

8 ENTRETIEN ET NETTOYAGE

- 8.1 RECOMMANDATIONS DE SÉCURITÉ
- 8.2 ENTRETIEN COURANT INCOMBANT A L'UTILISATEUR
 - 8.2.1 Nettoyage interne du foyer
 - 8.2.2 Nettoyage du tiroir à cendres
 - 8.2.3 Nettoyage de la vitre
 - 8.2.4 Nettoyage du conduit de fumée
- 8.3 ENTRETIEN EXCEPTIONNEL

9 DÉMOLITION ET ÉLIMINATION

10 SCHÉMA ÉLECTRIQUE

CARACTÉRISTIQUES TECHNIQUES

		6.2	EMPALME HUMOS
1	PREÁMBULO	7	PUESTA EN MARCHA Y USO DE LA ESTUFA
1.1	SIMBOLOGÍA	7.1	LLENADO DE PELLETS
1.2	DESTINO DE USO	7.2	DESCRIPCIÓN PANEL DE MANDOS
1.3	OBJETO Y CONTENIDO DEL MANUAL	7.3	FASE DE ARRANQUE DE LA COMBUSTIÓN
1.4	CONSERVACIÓN DEL MANUAL	7.3.1	Alimentación eléctrica
1.5	ACTUALIZACIÓN DEL MANUAL	7.3.2	Fase de ARRANQUE (encendido estufa)
1.6	INFORMACIONES GENERALES	7.4	FASE DE FUNCIONAMIENTO
1.7	PRINCIPALES NORMAS PARA LA PREVENCIÓN DE ACCIDENTES CON QUE SE CUMPLE Y SE DEBE CUMPLIR	7.5	FASE DE APAGADO DE LA ESTUFA
1.8	GARANTÍA LEGAL	7.5.1	Espera expulsión humos
1.9	RESPONSABILIDAD DEL FABRICANTE	7.5.2	Aviso vaciar brasero
1.10	CARACTERÍSTICAS DEL USUARIO	7.6	USO AVANZADO DEL PANEL DE MANDOS
1.11	ASISTENCIA TÉCNICA	7.6.1	MENÚ SET FUNCION
1.12	REPUESTOS	7.6.2	MENÚ TEMPORIZADOR
1.13	PLACA DE CARACTERÍSTICAS	7.6.3	MENÚ SET ESTUFA
1.14	ENTREGA DE LA ESTUFA	7.6.3.1	<i>HORARIO</i>
2	PRECAUCIONES PARA LA SEGURIDAD	7.6.3.2	<i>FECHA</i>
2.1	ADVERTENCIAS PARA EL INSTALADOR	7.6.3.2	<i>IDIOMA</i>
2.2	ADVERTENCIAS PARA EL USUARIO	7.6.3.3	<i>TIPO MENÚ</i>
2.3	ADVERTENCIAS PARA EL MANTENEDOR	7.6.3.5	<i>STAND-BY</i>
3	CARACTERÍSTICAS DEL COMBUSTIBLE Y DESCRIPCIÓN DEL EQUIPO	7.6.3.6	<i>ZUMBADOR ELÉCTRICO</i>
3.1	CARACTERÍSTICAS DEL COMBUSTIBLE	7.6.3.7	<i>SET T. NOCHE</i>
3.2	ALMACENAMIENTO DE LOS PELLET	7.6.3.8	<i>BLOQUEO TECLAS</i>
3.3	DESCRIPCIÓN DE LAS PIEZAS PRINCIPALES DE LA ESTUFA	7.6.3.9	<i>RESET</i>
4	DESPLAZAMIENTO Y TRANSPORTE	7.6.3.10	<i>ECONOMY</i>
5	PREPARACIÓN DEL LUGAR DE INSTALACIÓN	7.6.4	Tiempos de funcionamiento
5.1	PRECAUCIONES PARA LA SEGURIDAD	7.6.4.1	<i>Horas totales</i>
5.2	CONSIDERACIONES GENERALES	7.6.4.2	<i>Horas restantes</i>
5.3	PREPARACIÓN DEL LUGAR DE INSTALACIÓN DE LA ESTUFA	7.6.5	Termostato de ambiente
5.4	AIRE COMBURENTE	7.6.7	Uso de la interface "COMPRIMIDO"
5.5	CONDUCTO DE EVACUACIÓN DEL HUMO	7.6.7.1	<i>Fase de APAGADO</i>
5.5.1	Evacuación en el tejado mediante cañón de humo	7.6.7.2	<i>Fase de PUESTA EN MARCHA</i>
6	INSTALACIÓN	7.6.7.3	<i>Fase de FUNCIONAMIENTO</i>
6.1	CONEXIÓN CON LAS INSTALACIONES	7.6.7.4	<i>Apagado de la estufa</i>
6.1.1	Conexión eléctrica	7.7	GESTIÓN ALARMAS
6.1.1.1	<i>Conexión con tierra</i>	7.7.1	ALARMA TEMP. HUMOS (alarma temperatura humo)
6.1.1.2	<i>Puesta en marcha</i>	7.7.2	Alarma ERROR DE ENCENDIDO
		7.7.3	Alarma SEGURIDAD TÉRMICA
		7.7.4	Alarma FALTA DEPRESIÓN
		7.7.5	ALARMA TEMP PELLETT (alarma temperatura pellets)
		7.7.6	ALARMA VENTILADOR HUMO
		7.7.7	ALARMA Sonda PELLETT / HUMOS

- ES** 7.7.8 Alarma APAGÓN
7.7.9 Reposición estufa de las alarmas
7.8 EL MANDO A DISTANCIA (OPTIONAL)
7.8.1 Encendido
7.8.2 Apagado
7.8.3 Variación potencia (Válido solamente si la temperatura del horno no ha sido programada)
7.8.4 Variación velocidad
7.9 LIMPIEZA DE LA ESTUFA

8 MANTENIMIENTO Y LIMPIEZA

- 8.1 PRECAUCIONES DE SEGURIDAD
8.2 MANTENIMIENTO CORRIENTE A CARGO DEL USUARIO
8.2.1 Limpieza interior del hogar
8.2.2 Limpieza del cajón de la ceniza
8.2.3 Limpieza del vidrio
8.2.4 Limpieza del cañón de humo
8.3 MANTENIMIENTO EXTRAORDINARIO

9 INFORMACIONES PARA EL DESGUACE Y LA ELIMINACIÓN

10 ESQUEMA DE CONEXIONES ELÉCTRICAS

CARACTERÍSTICAS TÉCNICAS

Cher client,

Nous tenons avant tout à vous remercier de la confiance que vous nous avez accordée en faisant l'achat d'un de nos appareils et vous félicitons de votre choix.

Pour vous permettre d'utiliser au mieux votre poêle , nous vous invitons à respecter scrupuleusement les indications, les instructions et les recommandations figurant dans le présent manuel.

1 AVERTISSEMENT

Ne pas utiliser le poêle et ne procéder à aucune intervention sur celui-ci avant d'avoir bien compris le contenu du présent manuel; au moindre doute, demander l'intervention d'un technicien qualifié Palazzetti.

Palazzetti se réserve la faculté de modifier à tout moment et sans préavis les spécifications et les caractéristiques techniques et/ou fonctionnelles de sa production.

1.1 SYMBOLES UTILISÉS DANS LE MANUEL

Dans le présent manuel, les indications, instructions ou recommandations les plus importantes sont accompagnées selon les cas d'un des symboles suivants:



NOTE: indications relatives à la bonne utilisation du poêle et aux responsabilités des personnes amenées à intervenir sur celui-ci.



ATTENTION: note importante.



DANGER: indication relative au respect d'une règle spécifique pour prévenir les risques de dommages physiques et matériels.

1.2 UTILISATION PRÉVUE



L'appareil **PALAZZETTI** modèle est un poêle de chauffage haute technologie, **fonctionnant exclusivement aux pellet**; il est gage d'un chauffage à la fois sain et sûr et fonctionne automatiquement.

Le poêle fonctionne uniquement avec la porte du foyer fermée.

Ne jamais ouvrir la porte durant le fonctionnement du poêle.

Le poêle est caractérisé par un système à double combustion, PRIMAIRE et SECONDAIRE, qui permet d'optimiser le rendement et de produire des fumées plus propres.

L'utilisation décrite ci-dessus et les configurations prévues de l'appareil sont les seules admises par le fabricant: **veiller à utiliser l'appareil en respectant scrupuleusement les indications fournies.**



L'utilisation indiquée prévoit que les appareils soient en parfait état au plan structurel et mécanique, et parfaitement raccordés. Le poêle **PALAZZETTI** est un appareil exclusivement prévu pour une installation interne.

ES

Distinguido cliente,

Antes de todo deseamos agradecerle la preferencia que nos demostró adquiriendo nuestro producto y le felicitamos por su elección.

Para que pueda aprovechar al máximo su nueva estufa , le recomendamos que cumpla esmeradamente las instrucciones facilitadas en este manual.

1 PREÁMBULO

No actuar si no se han comprendido perfectamente todas las noticias facilitadas en el manual; en caso de duda solicitar siempre la intervención del personal especializado PALAZZETTI.

Palazzetti se reserva el derecho de modificar las especificaciones y características técnicas y/o funcionales del equipo en cualquier momento y sin previo aviso.

1.1 SIMBOLOGÍA

En este manual los puntos de más importancia están evidenciados por los símbolos siguientes:



INDICACIÓN: Indicaciones sobre el uso correcto de la estufa y la responsabilidad de las personas encargadas.



ATENCIÓN: Punto donde se facilita una nota de especial importancia.



PELIGRO: Se facilita una importante nota de comportamiento para la prevención de accidentes o daños materiales.

1.2 DESTINO DE USO



El equipo **PALAZZETTI** modelo es la nueva estufa para la calefacción, tecnológicamente avanzada, **que funciona únicamente con pellets** y produce calor en un ambiente sano y seguro, con funcionamiento automático.

La estufa funciona únicamente con la puerta del hogar cerrada.

No se debe abrir nunca la puerta durante el funcionamiento de la estufa.

La estufa se caracteriza por el doble sistema de combustión PRIMARIA y SECUNDARIA con efectos positivos tanto por lo que respecta al rendimiento como a la emisión de "humos más limpios".

El destino de uso indicado arriba y las configuraciones previstas del equipo son los únicos admitidos por el Fabricante: **no utilizar el equipo desatendiendo las indicaciones facilitadas.**



El destino de uso indicado rige sólo para los equipos totalmente eficientes por lo que concierne a su estructura, mecánica e instalaciones. La estufa **PALAZZETTI** es un aparato sólo para interiores.

1.3 FONCTION ET CONTENU DU MANUEL

FONCTION

La fonction du présent manuel est de fournir à l'utilisateur toutes les informations lui permettant disposer des compétences et de tout le matériel nécessaires à une utilisation correcte et sûre pour en garantir la durée de vie maximum.

CONTENU

A cet effet le présent manuel contient toutes les informations nécessaires à l'installation, au fonctionnement et à l'entretien du poêle

Le scrupuleux respect des informations figurant dans le manuel est gage de sécurité et de rendement maximum du poêle.

1.4 CONSERVATION DU MANUEL

CONSERVATION ET CONSULTATION

Le manuel doit être soigneusement conservé et doit être constamment disponible pour être consulté en cas de besoin (aussi bien pour l'utilisateur que pour les techniciens assurant montage et entretien).

Le manuel des instructions d'utilisation et d'entretien fait partie intégrante de l'appareil.

DÉTÉRIORATION OU PERTE

En cas de perte ou de détérioration du manuel, en demander un nouvel exemplaire à la société PALAZZETTI.

VENTE DU POÊLE

En cas de vente du poêle, l'utilisateur est tenu de remettre au nouveau propriétaire le présent manuel.

1.5 MISE A JOUR DU MANUEL

Le présent manuel est conforme aux connaissances techniques disponibles lors de la commercialisation de l'appareil.

Les appareils vendus avec toute la documentation technique nécessaire ne sauraient être considérés non-conformes par PALAZZETTI suite à d'éventuelles modifications ou applications de nouvelles technologies sur les appareils commercialisés par la suite.

1.6 INFORMATIONS GÉNÉRALES

INFORMATIONS

Pour tout échange d'informations avec le fabricant du poêle, mentionner le numéro de série et les données d'identification figurant à la page «INFORMATIONS GÉNÉRALES» en fin de manuel.

RESPONSABILITÉS

La fourniture du présent manuel décharge PALAZZETTI de toute responsabilité aussi bien civile que pénale en cas de dommages provoqués par le non-respect, quand bien même partiel, des indications, instructions et autres instructions figurant dans le manuel.



PALAZZETTI décline également toute responsabilité en cas d'utilisation impropre et non conforme de l'appareil, en cas de modifications et/ou de réparations effectuées sans autorisation, de même qu'en cas d'utilisation de pièces détachées non d'origine ou non adaptées au modèle d'appareil objet du manuel.

1.3 OBJETO Y CONTENIDO DEL MANUAL

OBJETO

El objeto del manual es el de consentir que el usuario tome esas medidas y predisponga todos los recursos humanos y materiales necesarios para su uso correcto, seguro y duradero.

CONTENIDO

Este manual lleva todas le informaciones necesarias para la instalación, utilización y el mantenimiento de la estufa

El esmerado cumplimiento de las instrucciones de este manual garantiza un grado elevado de seguridad y productividad de la estufa.

1.4 CONSERVACIÓN DEL MANUAL

CONSERVACIÓN Y CONSULTA

Hay que guardar cuidadosamente el manual y debe estar siempre a disposición para consultas, tanto por parte del usuario como de los encargados del montaje y el mantenimiento.

El manual de Instrucciones, Uso y Mantenimiento forma parte integrante del equipo.

DETERIORO O PÉRDIDA

Si fuera necesario, solicitar otro ejemplar a PALAZZETTI.

TRASPASO DE LA ESTUFA

En caso de que se traspase la estufa, el usuario está obligado a entregar al nuevo comprador también este manual.

1.5 ACTUALIZACIÓN DEL MANUAL

Este manual refleja el estado del arte al acto de la puesta a la venta del equipo.

Los equipos que ya están a la venta, junto con la documentación técnica correspondiente, no serán considerados por PALAZZETTI carentes o inadecuados después de eventuales modificaciones, adaptaciones o la aplicación de nuevas tecnologías a equipos de nueva comercialización.

1.6 INFORMACIONES GENERALES

INFORMACIONES

En caso de intercambio de informaciones con el Fabricante de la estufa, hay que referirse al número de serie y a los datos identificativos indicados en la página de «INFORMACIONES GENERALES» al final de este mismo manual.

RESPONSABILIDAD

Con la entrega de este manual PALAZZETTI no se responsabiliza, tanto civil como penalmente, de los accidentes debidos a incumplimiento parcial o total de las especificaciones que éste contiene.



PALAZZETTI tampoco se responsabiliza de las consecuencias de uso impropio del equipo o uso incorrecto por parte del usuario, de modificaciones y/o reparaciones no autorizadas, uso de repuestos no originales o no específicos para este modelo de equipo.

MANTENIMIENTO EXTRAORDINARIO

Las operaciones de mantenimiento extraordinario deben ser ejecutadas por personal cualificado y facultado para obrar sobre el modelo de estufa al que este manual se refiere.

ENTRETIEN EXCEPTIONNEL

Les opérations d'entretien exceptionnel doivent être confiées à un personnel qualifié et habilité pour intervenir sur le modèle de poêle objet du présent manuel.

F

RESPONSABILITÉS DE L'INSTALLATEUR

PALAZZETTI ne saurait être tenu responsable des opérations d'installation du poêle, lesquelles relèvent de la responsabilité exclusive de l'installateur auquel il incombe de procéder aux contrôles nécessaires sur le conduit de fumée et la prise d'air, ainsi que de s'assurer de la conformité des solutions d'installation proposées. L'installateur doit en outre veiller à ce que soient respectées les normes de sécurité prévues par la législation en vigueur sur le lieu d'installation.

UTILISATION

L'utilisation du poêle prévoit le respect de toutes les instructions et recommandations figurant dans le présent manuel ainsi que le respect des normes de sécurité prévues par la législation en vigueur sur le lieu d'installation.

1.7 PRINCIPALES DIRECTIVE DE SÉCURITÉ DE RÉFÉRENCE ET NORMES DE SÉCURITÉ À RESPECTER

- A) **Directive 73/23/CEE:** *“concernant le rapprochement des législations des États membres relatives au matériel électrique destiné à être employé dans certaines limites de tension”.*
- A) **Directive 2006/95/CE:** *“concernant le rapprochement des législations des États membres relatives au matériel électrique destiné à être employé dans certaines limites de tension”.*
- B) **Directive 2004/108/CE:** *“concernant le rapprochement des législations des États membres relatives à la compatibilité électromagnétique”.*
- C) **Directive 89/391/CEE:** *“concernant la mise en oeuvre de mesures visant à promouvoir l'amélioration de la sécurité et de la santé des travailleurs au travail”.*
- D) **Directive 89/106/CEE:** *“relative au rapprochement des dispositions législatives, réglementaires et administratives des États membres concernant les produits de construction”.*
- E) **Directive 85/374/CEE:** *“relative au rapprochement des dispositions législatives, réglementaires et administratives des États membres en matière de responsabilité du fait des produits défectueux”.*

1.8 GARANTIE LÉGALE

Pour bénéficier de la garantie légale prévue par la directive CEE 1999/44/CE, l'utilisateur doit respecter scrupuleusement les prescriptions et recommandations figurant dans le présent manuel; il doit en particulier:

- utiliser le poêle dans le respect des limites de fonctionnement prévues;
- veiller à ce que soient effectuées à intervalles réguliers les interventions d'entretien nécessaires
- confier l'utilisation du poêle aux seules personnes possédant toutes les compétences nécessaires à cet effet.

ES



RESPONSABILIDAD DE LAS OBRAS DE INSTALACIÓN

La responsabilidad de las obras ejecutadas para la instalación de la estufa no se puede considerar a cargo de PALAZZETTI, ésta es y sigue siendo a cargo del instalador, quien debe hacerse cargo de la ejecución de las pruebas correspondientes al cañón de humo y a la toma de aire y la perfección de las soluciones de instalación propuestas. Además se debe cumplir con todas las normas de seguridad dispuestas por las leyes vigentes al respecto en el país donde la estufa está instalada.

Uso

El uso del equipo está sometido, además que a las disposiciones indicadas en este manual, también al cumplimiento de todas las normas de seguridad dispuestas por las leyes específicas vigentes en el país donde éste está instalado.

1.7 PRINCIPALES DIRECTIVA PARA LA PREVENCIÓN DE ACCIDENTES CON QUE SE CUMPLE Y SE DEBE CUMPLIR

- A) **Directiva 2006/95/CE:** *“relativa a la aproximación de las legislaciones de los Estados Miembros sobre el material eléctrico destinado a utilizarse con determinados límites de tensión”.*
- B) **Directiva 2004/108/CE:** *“sobre la aproximación de las legislaciones de los Estados Miembros relativas a la compatibilidad electromagnética”.*
- C) **Directiva 89/391/CEE:** *“relativa a la aplicación de medidas para promover la mejora de la seguridad y de la salud de los trabajadores en el trabajo”.*
- D) **Directiva 89/106/CEE:** *“relativa a la aproximación de las disposiciones legales, reglamentarias y administrativas de los Estados Miembros sobre los productos de construcción”.*
- E) **Directiva 85/374/CEE:** *“relativa a la aproximación de las disposiciones legales, reglamentarias y administrativas de los Estados Miembros en materia de responsabilidad por los daños causados por productos defectuosos”.*

1.8 GARANTÍA LEGAL

El usuario, para poder gozar de la garantía legal, según la Directiva CEE 1999/44/CE debe cumplir con esmero las prescripciones indicadas en este manual, y en especial:

- actuar siempre dentro de los límites de empleo de la estufa;
- realizar siempre el constante y esmerado mantenimiento;
- autorizar al uso de la estufa a personas de probada capacidad, actitud y oportunamente formadas a tal fin.

El incumplimiento de las prescripciones detalladas en este manual supone la caducación inmediata de la garantía.

Le non-respect des instructions et recommandations figurant dans le présent manuel a pour effet d'annuler immédiatement la garantie.

1.9 LIMITES DE RESPONSABILITÉ DU FABRICANT



Le fabricant est déchargé de toute responsabilité civile et pénale, directe ou indirecte, dans les cas suivants:

- les opérations d'entretien exceptionnel doivent être confiées à un personnel qualifié et habilité pour intervenir sur le modèle de poêle objet du présent manuel.
- installation non conforme aux normes et directives de sécurité en vigueur sur le lieu d'installation;
- non-respect des instructions figurant dans le présent manuel;
- installation effectuée par un personnel non qualifié à cet effet;
- utilisation non conforme aux directives de sécurité en vigueur;
- modifications et/ou réparations effectuées sur l'appareil sans l'autorisation du fabricant;
- utilisation de pièces détachées non d'origine et/ou non adaptées au modèle de poêle objet du manuel;
- entretien insuffisant;
- tout événement indépendant de sa volonté.

1.10 COMPÉTENCES DE L'UTILISATEUR

L'utilisateur du poêle doit être une personne adulte et responsable possédant les connaissances techniques nécessaires pour procéder aux opérations d'entretien courant des composants mécaniques et électriques du poêle.

Veiller à ce que les enfants ne s'approchent pas du poêle pour jouer alors que celui-ci est allumé.

1.11 ASSISTANCE TECHNIQUE

Les services d'assistance PALAZZETTI sont en mesure de résoudre tout problème inhérent à l'utilisation et à l'entretien du poêle pendant toute sa durée de vie.

Les établissements PALAZZETTI sont à l'entière disposition de l'utilisateur pour fournir les coordonnées du centre d'assistance agréé le plus proche.

1.12 PIÈCES DÉTACHÉES

Veiller à faire exclusivement usage de pièces détachées d'origine.

Ne pas attendre l'usure complète des composants pour procéder à leur remplacement.

Changer un composant avant son usure complète permet de prévenir sa rupture subite susceptible de provoquer de graves dommages physiques et/ou matériels.



Effectuer à intervalles réguliers les contrôles d'entretien indiqués dans le chapitre "ENTRETIEN ET NETTOYAGE".

ES

1.9 RESPONSABILIDAD DEL FABRICANTE

!

El Fabricante no se responsabiliza, civil ni penal, directa o indirectamente, por:

- instalación no conforme con las normativas vigentes en el país y las directivas de seguridad;
- incumplimiento de las instrucciones facilitadas en este manual;
- instalación por parte de personal incualificado y no formado;
- uso no conforme con las directivas de seguridad;
- modificaciones y reparaciones no autorizadas por el Fabricante realizadas en el equipo;
- uso de repuestos no originales o no específicos para ese modelo de estufa;
- mantenimiento insuficiente;
- acontecimientos excepcionales.

1.10 CARACTERÍSTICAS DEL USUARIO

El usuario de la estufa debe ser una persona adulta y responsable provista de los conocimientos técnicos necesarios para el mantenimiento corriente de los componentes mecánicos y eléctricos de la estufa.

Cuidar que los niños no se acerquen al equipo, mientras esté en marcha, con la intención de jugar con él.

1.11 ASISTENCIA TÉCNICA

PALAZZETTI es capaz de solucionar cualquier problema técnico sobre el uso y mantenimiento en el entero ciclo de vida del equipo.

La casa madre está a su disposición para dirigirle al más próximo centro de asistencia autorizado.

1.12 REPUESTOS

Utilizar únicamente repuestos originales.

No esperar a que los componentes estén deteriorados antes de proceder a su sustitución.

Sustituir un componente deteriorado antes de su rotura favorece la prevención de los accidentes debidos precisamente a rotura repentina de los componentes, que podrían perjudicar a las personas y los objetos.



Realizar los controles periódicos de mantenimiento así como está indicado en el capítulo "MANTENIMIENTO Y LIMPIEZA".

1.13 PLACA DE CARACTERÍSTICAS

La placa de datos está situada en el lado trasero de la estufa y presenta todos los datos característicos de la máquina, incluidas las señas del Fabricante, **el número de Serie** y el marcado **CE**.

1.14 ENTREGA DE LA ESTUFA

La estufa se entrega perfectamente embalada con cartón y fijada en una tarima de madera que permite su desplazamiento con carretillas elevadoras y/u otros medios.

1.13 PLAQUE D'IDENTIFICATION

La plaque matricule est apposée sur la partie postérieure du poêle et contient toutes les caractéristiques relatives à la stove, y compris les références du constructeur, le **numéro de matricule** et le marquage $\text{C} \text{€}$.

1.14 LIVRAISON DU POÊLE

Le poêle est livré parfaitement emballé dans un carton et fixé sur une palette en bois permettant son déplacement à l'aide d'un chariot élévateur et/ou autre moyen.

A l'intérieur du poêle sont présentes les fournitures suivantes:

- manuel d'utilisation, d'installation et d'entretien;
- brosse de nettoyage du foyer (trous d'aspiration des fumées).

2 RECOMMANDATIONS DE SÉCURITÉ

2.1 RECOMMANDATIONS POUR L'INSTALLATEUR



- S'assurer que les conditions d'installation du poêle sont conformes aux règlements locaux, nationaux et européens.
- veiller à respecter les instructions figurant dans le présent manuel;
- s'assurer que le conduit de fumée et la prise d'air sont conformes au type d'installation prévu;
- ne pas effectuer de branchements électriques à l'aide de câbles volants provisoires ou non isolés;
- s'assurer que le branchement de mise à la terre du circuit électrique est conforme;
- Veiller à toujours faire usage des dispositifs de sécurité individuelle et autres moyens de protection prévus par les dispositions légales en vigueur.

2.2 RECOMMANDATIONS POUR L'UTILISATEUR



- Préparer le lieu d'installation du poêle dans le respect des règlements locaux, nationaux et européens.
- S'agissant d'un appareil de chauffage, durant le fonctionnement, la température des surfaces externes du poêle est très élevée. Pour cette raison, il est recommandé d'observer la plus grande prudence **durant le fonctionnement**; en particulier:
 - ne pas toucher ni ne s'approcher de la vitre de la porte (risque de brûlures);
 - ne pas toucher l'évacuation des fumées;
 - ne procéder à aucune opération de nettoyage, de quelque nature que ce soit;
 - ne pas décharger les cendres;
 - ne pas ouvrir la porte vitrée;
 - veiller à ce que les enfants ne s'approchent pas du poêle.
- Veiller à respecter les instructions figurant dans le présent manuel.
- Veiller à respecter les instructions et les recommandations figurant sur les plaques d'avertissement apposées sur le poêle.
- Les plaques d'avertissement apposées sur le poêle constituent des dispositifs de sécurité, aussi doivent-elles rester parfaitement lisibles.

ES

Dentro de la estufa se adjunta el material siguiente:

- manual de uso, instalación y mantenimiento;
- cepillo para la limpieza del hogar (orificios de aspiración humos).

2 PRECAUCIONES PARA LA SEGURIDAD

2.1 ADVERTENCIAS PARA EL INSTALADOR



- Comprobar que las operaciones preparatorias para instalar la estufa cumplan los reglamentos locales, nacionales y europeos.
- Cumplir las prescripciones indicadas en este manual.
- Comprobar que las predisposiciones del cañón de humo y de la toma de aire son conformes con el tipo de instalación.
- No realizar conexiones eléctricas volanderas con cables temporales o no aislados.
- Comprobar que la conexión con tierra de la instalación eléctrica es eficiente.
- Usar siempre los dispositivos de seguridad individual y los otros medios de protección dispuestos por las leyes.

2.2 ADVERTENCIAS PARA EL USUARIO



- Predisponer el lugar de instalación de la estufa según los reglamentos locales, nacionales y europeos.
- La estufa, tratándose de un equipo de calefacción, tiene las superficies exteriores muy calientes. Por esta razón se recomienda tener el máximo cuidado durante **el funcionamiento**, en especial:
 - no tocar y no acercarse al vidrio de la puerta, podría producir quemaduras;
 - no tocar el conducto de evacuación de los humos;
 - no realizar ninguna clase de limpieza;
 - no descargar la ceniza;
 - no abrir la puerta con vidrio;
 - cuidar que no se acerquen los niños.
- Cumplir las prescripciones indicadas en este manual.
- Cumplir las instrucciones y advertencias evidenciadas en las placas incorporadas a la estufa.
- Las placas son dispositivos para la prevención de accidentes, por tanto siempre se deben poder leer. Si estuvieran dañadas o ilegibles es obligatorio sustituirlas, pidiendo el repuesto original al Fabricante.
- Utilizar sólo el combustible conforme a las indicaciones facilitadas en el capítulo correspondiente a las características del propio combustible.
- Ejecutar con esmero el programa de mantenimiento corriente y extraordinario.

- Veiller à faire exclusivement usage d'un combustible conforme aux indications figurant dans le chapitre relatif aux caractéristiques du type de combustible pour lequel le poêle est prévu.
- Veiller à effectuer toutes les interventions d'entretien courant et exceptionnel prévues.
- Ne pas utiliser le poêle sans avoir procédé, avant chaque allumage, aux contrôles indiqués dans le chapitre «Entretien et nettoyage» du présent manuel.
- Ne pas utiliser le poêle en cas de fonctionnement ou de bruit anormal ainsi qu'en cas de rupture supposée d'un composant.
- Ne pas jeter d'eau sur le poêle alors que celui-ci fonctionne ni à l'intérieur de la chambre de combustion pour éteindre le feu.
- Ne pas éteindre le poêle en débranchant la fiche d'alimentation électrique.
- ne pas s'appuyer sur la porte alors que celle-ci est ouverte pour ne pas risquer d'en compromettre la stabilité.
- Ne pas utiliser le poêle comme support ou point d'ancrage de quelque manière que ce soit.
- Toucher la porte seulement quand le poêle est froid.
- Avant de nettoyer le poêle attendre que structure et cendres soient complètement froides.
- Effectuer chaque opération en conditions de sécurité maximum et sans précipitation.
- En cas d'incendie à l'intérieur de la cheminée, éteindre le poêle en suivant la procédure d'extinction indiquée au chapitre 7.
- En cas de dysfonctionnement du poêle dû au mauvais tirage de la cheminée, ramoner celle-ci en suivant la procédure décrite au paragraphe 8.2.4.
Le ramonage du conduit de fumée doit toujours être effectué au moins une fois par an en suivant les dispositions reportées au paragraphe 8.2.4.
- Ne pas toucher les parties peintes durant le fonctionnement pour éviter d'endommager la peinture.
- Le remplacement du fusible doit être effectué par personnel autorisé.
- Pour éviter l'allumage accidentel du dispositif thermique d'interruption, l'appareil ne doit pas être alimenté par un autre dispositif de manœuvre comme un minuteur ou un dispositif de connexion au circuit qui est alimenté ou déchargé par le service.



2.3 RECOMMANDATIONS POUR LE RESPONSABLE DE L'ENTRETIEN



- Veiller à respecter les instructions figurant dans le présent manuel.
- Veiller à faire usage des dispositifs de sécurité individuel et autres moyens de protection nécessaires.
- Avant de procéder à toute intervention d'entretien, s'assurer du refroidissement complet du poêle dans le cas où celui-ci aurait été utilisé.
- Dans le cas où un seul des dispositifs de sécurité s'avérerait déréglé voire ne fonctionnerait pas, le poêle doit être considéré comme hors d'état de fonctionner.
- À cet effet débrancher la fiche de la prise d'alimentation avant de procéder à toute intervention sur les parties électriques, électroniques et sur les connecteurs.

ES

- No utilizar el equipo sin haber realizado antes la inspección diaria así como dispone el capítulo "Mantenimiento" de este mismo manual.
- No utilizar la estufa en caso de funcionamiento anormal, si se sospecha alguna rotura o se oyen ruidos inusuales.
- No echar agua sobre la estufa en funcionamiento o para apagar el fuego en el brasero.
- No apagar la estufa desconectando la conexión eléctrica de la red.
- No apoyarse en la puerta abierta, se podría afectar a su estabilidad;
- No usar la estufa como elemento de soporte o anclaje.
- Toquen la puerta solamente cuando la estufa está fría.
- No limpiar la estufa hasta que se haya enfriado por completo la estructura y la ceniza.
- Realizar todas las operaciones con la máxima seguridad y tranquilidad.
- En caso de incendio de la chimenea, apagar la estufa con el procedimiento indicado en el capítulo 7.
- En caso de error de funcionamiento de la estufa debido a un tiro defectuoso del cañón de humos, efectuar su limpieza según el procedimiento descrito en el punto 8.2.4.
La limpieza del cañón de humos debe realizarse, al menos, dos veces al año, como se indica en el punto 8.2.4.
- Durante el funcionamiento no tocar las partes pintadas a fin de evitar que la pintura se estropee.
- La sustitución del fusible debe ser realizada por personal calificado.



- Para evitar el encendido accidental del dispositivo térmico de interrupción, el aparaje no tiene que ser alimentado por un dispositivo de maniobra como un temporizador o un conector a un circuito que esté alimentado o descargado por el servicio.

2.3 ADVERTENCIAS PARA EL MANTENEDOR



- Cumplir las prescripciones indicadas en este manual.
- Usar siempre los dispositivos de seguridad individual y los otros medios de protección.
- Antes de dar principio a cualquier operación de mantenimiento comprobar que la estufa, si se la hubiera utilizado, se haya enfriado.
- Incluso si uno solo de los dispositivos de seguridad estuviera desajustado o no funcionara, la estufa debe considerarse como averiada.
- Desconectar la clavija del enchufe en la pared. antes de actuar sobre piezas eléctricas, electrónicas y conectores.

3 CARACTÉRISTIQUES DU COMBUSTIBLE ET DESCRIPTION DE L'APPAREIL

F

3.1 CARACTÉRISTIQUES DU COMBUSTIBLE

- Les pellet ou granulés de bois (Fig. 3.1) sont constitués de diverses essences de bois pressé par procédé mécanique dans le respect des normes de protection de l'environnement;

Il s'agit du seul type de combustible prévu pour ce type de poêle.

- Les performances et la puissance thermique du poêle peuvent varier en fonction du type et de la qualité des pellet de bois utilisés.

Pour assurer le bon fonctionnement du poêle, il est nécessaire d'utiliser des pellet ayant les caractéristiques suivantes:

- dimensions \varnothing 6 - 7 mm
- longueur max. 30 mm
- teneur maxi. en humidité comprise entre 8 et 9%.
- Sur la partie supérieure du poêle se trouve le réservoir des pellets de bois. Dans les caractéristiques techniques sont indiquées les quantités pour chaque modèle de poêle.

Le volet du réservoir se trouve sur la partie supérieure.



- **Il est nécessaire que le volet puisse toujours être ouvert de façon à pouvoir introduire les pellet.**



Pour pouvoir assurer le contrôle de la température, il est impératif de ne jamais alimenter le poêle à l'aide de bois traditionnel.



Il est interdit d'utiliser le poêle comme incinérateur.



Fig. 3.1

3.2 STOCKAGE DES PELLET



Les pellet doivent être conservés à l'abri de l'humidité, à un endroit non excessivement froid.

Il est conseillé de conserver quelques sacs de pellet dans la pièce où le poêle est utilisé ou dans une pièce attenante à condition que température et degré d'humidité soient acceptables.

La puissance thermique des pellet humides et/ou froids (5°C) est moindre; sont nécessaires dans ce cas de plus fréquentes interventions de nettoyage du brasier (matières imbrûlées) et du foyer.



Procéder avec précaution au stockage et au déplacement des sacs de pellet. Veiller à éviter la formation de brisures et sciures de pellet.

L'introduction de sciures à l'intérieur du réservoir du poêle peut entraîner le blocage du système de chargement des pellet.

3 CARACTERÍSTICAS DEL COMBUSTIBLE Y DESCRIPCIÓN DEL EQUIPO

3.1 CARACTERÍSTICAS DEL COMBUSTIBLE

- Los pellets u óvulos de leña (Fig. 3.1) son un compuesto formado por varias clases de leña prensada con procedimientos mecánicos, cumpliendo con las normativas para la tutela del medio ambiente.

Es el único combustible previsto para esta clase de estufas.

- La eficiencia y potencialidad calorífica de la estufa pueden variar en función del tipo y de la calidad de los óvulos de leña utilizados.

El exige, para su funcionamiento correcto, óvulos con las características siguientes:

- dimensiones \varnothing 6 - 7 mm
- largo máx. 30 mm
- contenido máx. de humedad 8 ÷ 9%

- En la parte superior de la estufa se halla el depósito de almacenamiento de los óvulos de leña. En las características técnicas está indicada la cantidad para cada modelo de estufa.

El portillo de carga está ubicado en la parte de arriba.



- **La tapa se debe poder abrir siempre para poder llevar a cabo las cargas de óvulos.**



Por razones de control de la temperatura de funcionamiento no es posible el funcionamiento con leña tradicional.



Está prohibido usar la estufa como incinerador.

3.2 ALMACENAMIENTO DE LOS PELLETS



Los pellets se deben almacenar en un ambiente seco y no demasiado frío.

Se aconseja conservar algunos sacos de pellets en el cuarto de utilización de la estufa o en un cuarto contiguo, con tal que tenga temperatura y humedad admisibles.

Los pellets húmedos y/o fríos (5°C) reducen la potencialidad calorífica del combustible y esto obliga a efectuar más operaciones de mantenimiento por lo que respecta a la limpieza del brasero (material incombusto) y del hogar.



Tener sumo cuidado al almacenar y desplazar los sacos de pellets. Se debe evitar su desmenuzamiento y la consiguiente formación de serrín.

Si se introduce serrín en el depósito de la estufa, éste podría producir el bloqueo del sistema de carga de los pellets.

3.3 DESCRIPTION DES PARTIES PRINCIPALES DU POÊLE

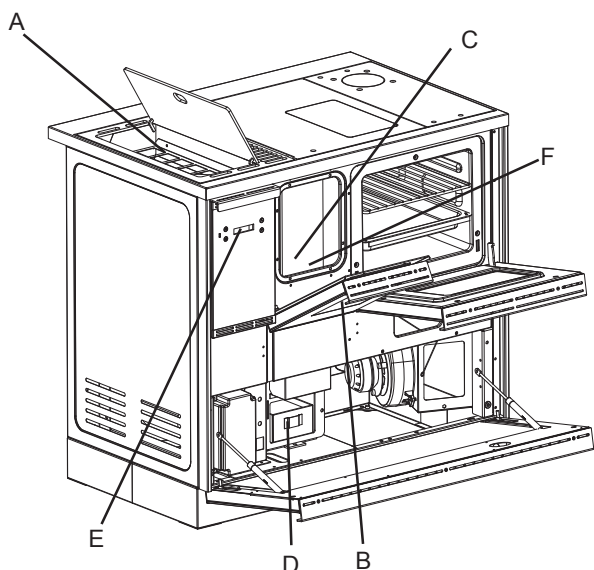

Fig. 3.3.1

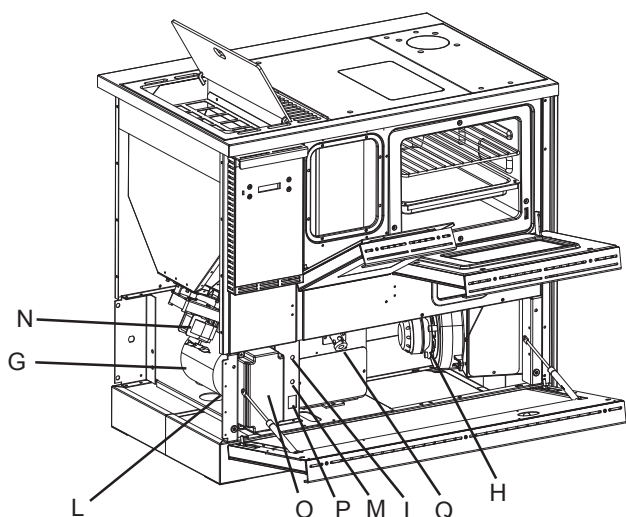

Fig. 3.3.2

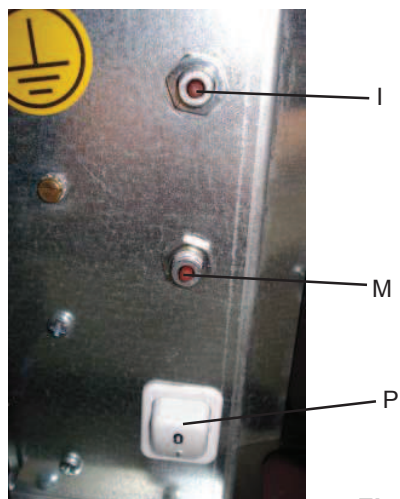

Fig. 3.3.3

- A) **Réservoir à pellets**
- B) **Porte avec poignée**
- C) **Chambre de combustion**
- D) **Tiroir à cendres**
- E) **Panneau de commande**
- F) **Brasier**
- G) **Ventilateur de chauffage ambiant**
Il se trouve à hauteur de la partie postérieure du poêle. Il se met automatiquement en marche lorsque le poêle est chaud et s'arrête automatiquement lorsqu'il refroidit.
- H) **Ventilateur d'expulsion des fumées**
Permet l'expulsion forcée des fumées et simultanément l'aspiration d'air de combustion destiné au brasier.
Fonctionne en parallèle avec la vis sans fin de chargement et régule le débit d'évacuation des fumées en fonction de la puissance thermique.
- I) **Thermostat à réarmement manuel Pellet**
- L) **Vacuomètre**
- M) **Thermostat à réarmement manuel Chaudière**
- N) **Système de chargement**
Il est constitué d'un motoréducteur et d'une vis sans fin et permet le dosage des pellets dans le brasier.
- O) **Carte électronique**
- P) **Interrupteur d'allumage poêle**
- Q) **Résistance électrique**

4 DÉPLACEMENT ET TRANSPORT

Tel qu'il est livré, l'appareil est pourvu de toutes les parties nécessaires à son fonctionnement.

Attention: le poids de l'appareil n'est pas uniformément réparti.



Le centre de gravité du poêle se trouve vers la partie à gauche.

Veiller à bien tenir compte des indications ci-dessus durant le déplacement du poêle sur la palette de transport.

Durant le levage, veiller à éviter les à-coups et les mouvements brusques.

S'assurer que la portée du chariot élévateur est suffisante pour le poids de la charge à soulever.

Les opérations de levage de la charge relèvent de la responsabilité du technicien assurant la commande de l'appareil de lavage.



Veiller à ce que les enfants ne jouent pas avec les matériaux d'emballage (ex. pellicule plastique et polystyrène). risques d'étouffement!

ES

3.3 DESCRIPCIÓN DE LAS PIEZAS PRINCIPALES DE LA ESTUFA

- A) **Depósito de pellets**
- B) **Puerta con manilla**
- C) **Cámara de combustión**
- D) **Cajón de la ceniza**
- E) **Panel de mandos**
- F) **Brasero**
- G) **Ventilador calefacción ambiente**
Está en la parte posterior de la estufa. Se pone en marcha automáticamente cuando la estructura de la estufa está caliente y se apaga automáticamente al enfriarse.
- H) **Ventilador de expulsión humo**
Consiente la expulsión forzosa del humo y al mismo tiempo la aspiración de aire comburente al brasero.
Trabaja en paralelo a la cónica de carga y varía la potencialidad de evacuación del humo en función de la potencia calorífica.
- I) **Termostato de rearme manual Pellet**
- L) **Vacuóstato**
- M) **Termostato de rearme manual Caldera**
- N) **Sistema de carga**
Está formado por un motorreductor y una cónica y permite dosificar los pellets en el brasero.
- O) **Tarjeta electrónica**
- P) **Interruptor de encendido estufa**
- Q) **Resistencia eléctrica**

4 DESPLAZAMIENTO Y TRANSPORTE

El equipo se entrega equipado con todas las piezas previstas.

Tener cuidado con el equipo, pues tiende a desequilibrarse.



El baricentro de la estufa está desplazado hacia la parte izquierda.

Tener en cuenta lo mencionado arriba también durante el desplazamiento de la estufa en el soporte para el transporte.

Durante su elevación, evitar desgarros o movimientos repentinos.

Comprobar que la carretilla elevadora tenga una capacidad superior al peso del equipo a levantar.

El conductor de los equipos de elevación es responsable del levantamiento de las cargas.



Tener cuidado con que los niños no jueguen con los componentes del embalaje (por ej. películas y poliestireno). Peligro de ahogamiento!

5 PRÉPARATION DU LIEU D'INSTALLATION

F

5.1 RECOMMANDATIONS DE SÉCURITÉ



Les opérations effectuées en vue de l'installation du poêle relèvent de l'entière responsabilité de l'utilisateur. Il incombe également à l'utilisateur de procéder aux contrôles nécessaires sur la base de la solution d'installation adoptée.

L'utilisateur doit veiller au respect de tous les règlements de sécurité locaux, nationaux et européens.

L'appareil doit être installé sur un sol de portée suffisante.

Les instructions de montage et de démontage du poêle s'adressent exclusivement aux techniciens spécialisés.

L'utilisateur a tout intérêt à faire appel au service d'assistance Palazzetti en vue de faire intervenir des techniciens qualifiés.

En cas d'interventions de techniciens autres que ceux du service d'assistance Palazzetti, veiller à s'assurer de leurs compétences effectives.

Avant d'entamer les phases de montage ou de démontage de l'appareil, l'installateur doit veiller à ce que soient respectées les recommandations de sécurité prévues par les dispositions légale; en particulier:

- A) ne pas intervenir dans de mauvaises conditions;
- B) veiller à être apte au plan physique et psychique au vu des interventions à effectuer et s'assurer que les dispositifs de sécurité individuels sont en parfait état;
- C) veiller à faire usage de gants de sécurité;
- D) veiller à faire usage de chaussures de sécurité;
- E) disposer d'outils pourvus d'isolation électrique;
- F) s'assurer que la zone sur laquelle doivent s'effectuer les opérations de montage ou de démontage est dégagée de tout obstacle.

5.2 GÉNÉRALITÉS

Une bonne combustion en termes de rendement thermique et de basses émissions de substances polluantes (CO - monoxyde de carbone) dépend de nombreux facteurs.

Certains de ces facteurs sont directement liés à l'appareil à l'intérieur duquel intervient la combustion, d'autres en revanche sont relatifs aux caractéristiques ambiantes, à l'installation et au degré d'entretien courant effectué sur l'appareil.

Parmi tous ces facteurs, certains sont très importants:

- air de combustion;
- caractéristiques du système d'évacuation des produits de combustion;
- qualité des pelletes (humidité et dimensions).

Dans les chapitres qui suivent sont reportées un certain nombre d'indications à respecter pour obtenir les performances maximum de l'appareil.

ES 5 PREPARACIÓN DEL LUGAR DE INSTALACIÓN

5.1 PRECAUCIONES PARA LA SEGURIDAD



La responsabilidad de las obras realizadas en el espacio de ubicación del equipo es, y sigue siendo, a cargo del usuario; este último también tendrá que hacerse cargo de la ejecución de las pruebas relativas a las soluciones de instalación propuestas

El usuario debe cumplir con todos los reglamentos de seguridad locales, nacionales y europeos.

El equipo se debe instalar sobre pavimentos con adecuada capacidad portante.

Las instrucciones de montaje y desmontaje de la estufa están reservadas únicamente a los técnicos especialistas.

Siempre es aconsejable que los usuarios se dirijan a nuestro servicio de asistencia para solicitar la intervención de técnicos cualificados.

En caso de que actúen otros técnicos, es preciso averiguar su real capacidad.

El instalador, antes de empezar las fases de montaje o desmontaje del equipo, debe cumplir las precauciones de seguridad dispuestas por las leyes y en especial:

- A) no obrar en condiciones difíciles;
- B) actuar en perfectas condiciones psicofísicas y comprobar que los dispositivos para la prevención de accidentes individuales y personales son íntegros y funcionan debidamente;
- C) llevar los guantes para la prevención de accidentes;
- D) llevar el calzado para la prevención de accidentes;
- E) utilizar herramientas provistas de aislamiento eléctrico;
- F) comprobar que la zona donde se van a realizar las operaciones de montaje y desmontaje no tiene obstáculos.

5.2 CONSIDERACIONES GENERALES

Muchos son los factores que concurren a volver eficaz la combustión en términos de prestaciones térmicas y bajas emisiones de sustancias contaminantes (CO - Monóxido carbónico).

Algunos dependen del equipo donde se realiza la combustión, en cambio otros son en función de las características ambientales, de instalación y del grado de mantenimiento corriente ejecutado para el producto.

Algunos factores importantes son:

- aire comburente;
- características del sistema de evacuación de los productos de la combustión.
- calidad del pellet (humedad y tamaño).

En los párrafos sucesivos están detalladas algunas indicaciones que se deben cumplir para conseguir el máximo rendimiento del producto adquirido.

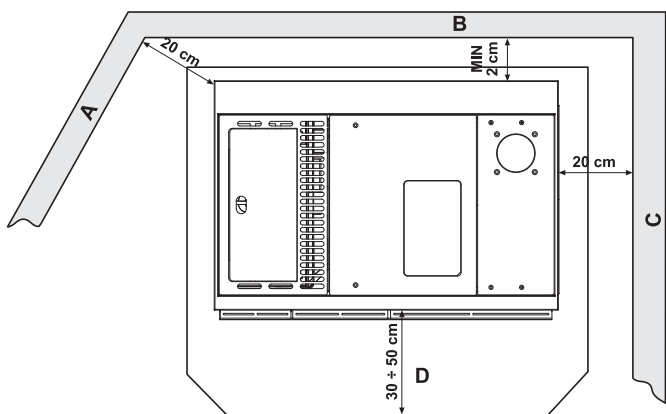

Fig. 5.3.1

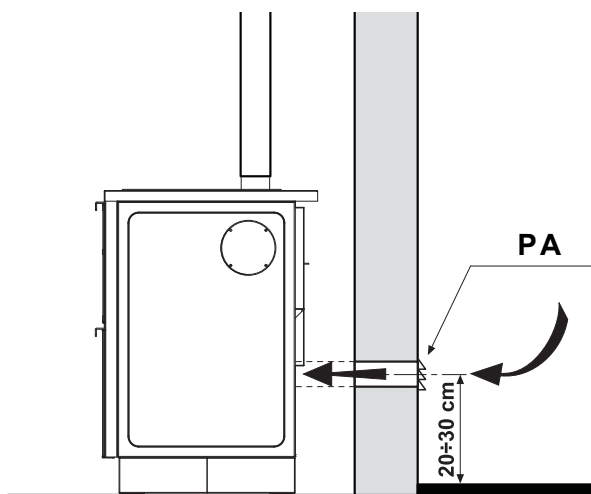

Fig. 5.4.1

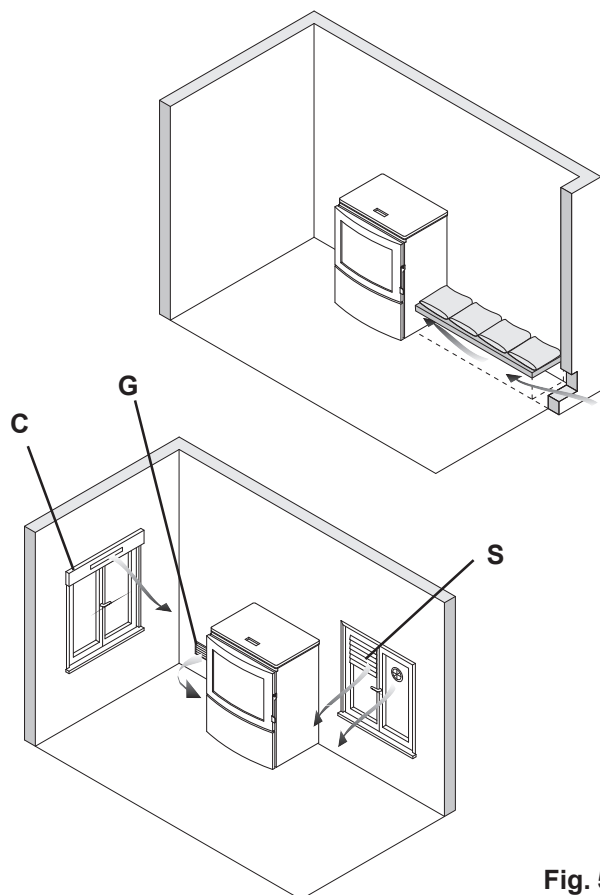

Fig. 5.4.2

5.3 LIEU D'INSTALLATION DU POELE

F

Sur la figure. 5.3.1 sont indiquées les dégagements minimum à respecter pour le positionnement du poêle par rapport aux objets et matériaux inflammables.

- A) Paroi adjacente.**
- B) Paroi postérieure.**
- C) Paroi latérale.**
- D) Protection du sol.**

Veiller à ce que structures et autres éléments susceptibles de s'enflammer sous l'effet des radiations chaudes du feu soient protégés.

Les parquets ou autre sol en matériau inflammable doivent être protégés par un matériau ignifuge (ex. par une plaque de tôle de 2 à 3 mm d'épaisseur).

Cette protection doit s'étendre à la surface de sol devant le poêle.

Le poêle peut être installé entre deux parois.

Les éventuelles poutres en bois situées au-dessus du poêle doivent être protégées à l'aide d'un matériau ignifuge.



Prévoir un dégagement accessible de façon à pouvoir procéder aux interventions d'entretien.



Ce poêle ne peut pas être encastré.

5.4 AIR DE COMBUSTION



Le poêle, durant son fonctionnement, prélève l'air du trou situé dans la partie arrière du poêle.

Le trou pour l'aspiration de l'air comburant doit être positionné à une hauteur du sol d'environ 20-30 cm.

Sur la partie externe de cette ouverture, il est nécessaire d'installer une grille d'aération fixe; si la paroi externe est très exposée au vent et aux intempéries, prévoir l'installation d'une protection anti-pluie et anti-vent.

La prise d'air doit être placée de façon de ne pouvoir être bouchée par hasard.

Dans le cas où cette prise d'air ne pourrait être réalisée sur la paroi postérieure (à savoir dans le cas où il ne s'agirait pas d'une paroi donnant sur l'extérieur), elle doit être réalisée sur une paroi externe de la pièce dans laquelle le poêle est installé.

Dans le cas où la pièce ne permettrait pas la réalisation d'une prise d'air externe, il est possible de réaliser une ouverture sur une pièce attenante en veillant à la munir d'une grille fixe. Le poêle ainsi configuré n'est plus étanche par rapport au lieu d'installation. (Fig. 5.4-2 - C = Caisson, G = Grille, S = Volet).



Il est interdit de prélever l'air comburant provenant de garages, dépôts de matériau combustible ou de locaux avec risque d'incendie.



Au cas où dans le local il y aurait d'autres appareils de chauffage, et si le poêle n'est pas étanche par rapport au lieu d'installation, les prises de l'air comburant doivent garantir le volume nécessaire d'air pour le correct fonctionnement de tous les dispositifs.

ES

5.3 LUGAR DE INSTALACIÓN DE LA ESTUFA

En la figura (Fig. 5.3.1) están representadas las distancias mínimas que se deben mantener al emplazar la estufa respecto a materiales y objetos combustibles.

- A) Pared adyacente.
- B) Pared posterior.
- C) Pared lateral.
- D) Protección del pavimento.

Hay que proteger de las radiaciones calientes del fuego todas las estructuras que podrían incendiarse si estuvieran expuestas a calor excesivo.

Los suelos de madera o constituidos de material inflamable, se deben proteger con material incombustible; por ejemplo chapa de 2-3 mm de grosor.

La protección tendrá que cubrir toda la zona de suelo delante de la estufa.

La estufa se puede instalar entre dos paredes.

Es necesario proteger con material ignífugo eventuales vigas de madera situadas encima de la estufa.

! Prever un espacio técnico accesible para las operaciones de mantenimiento eventuales.



Esta estufa no puede ser empotrada.

5.4 AIRE COMBURENTE



Durante su funcionamiento, la estufa toma el aire a través del orificio situado en la parte posterior de la estufa.

El orificio para la aspiración del aire comburente debe estar situado a una altura de aproximadamente 20-30 cm desde el suelo.

Exteriormente se debe incorporar una rejilla de ventilación permanente; en esas zonas especialmente ventosas y expuestas a la intemperie, hace falta disponer una protección contra la lluvia y el viento.

La toma de aire exterior debe de colocarse de forma que no se pueda obstruir de forma accidental.

Si fuera imposible realizar la toma de aire exterior en la pared detrás de la estufa (pared no perimétrica) se debe hacer un orificio en una pared exterior del cuarto donde esté colocada la estufa.

Si no fuera posible realizar la toma de aire exterior en el cuarto, se puede hacer el orificio exterior en una habitación contigua con tal que esté comunicada de forma permanente por una rejilla de paso. La estufa configurada de esta manera deja de ser hermética respecto al ambiente de instalación. (Fig. 5.4-2 - C = Caja, G = Rejilla, S = Compuerta),



Se prohíbe la toma de aire comburente de garajes, almacenes de material combustible o de locales con peligro de incendio.



Si en el local hay otros aparatos de calefacción y la estufa no fuese hermética respecto al ambiente de instalación, las tomas del aire comburente deberán garantizar el volumen de aire necesario para el correcto funcionamiento de todos los dispositivos.

- A) Mitron anti-vent
Chimenea antiviento
- B) Regard, Registro
- C) Inclinación, Inclinación
- H) Hauteur, Altura

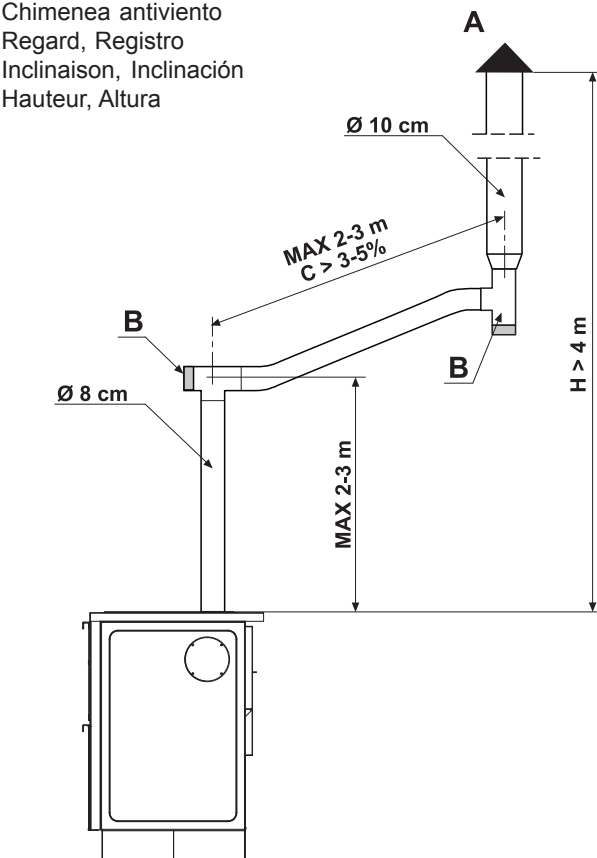

Fig. 5.5.1



Si dans les locaux où le poêle est installé il y a un ou quelques extracteurs en fonction (p. ex. hottes aspirantes de cuisine), pourraient se présenter quelques perturbations de la combustion dû à la faute d'air comburant.

F

5.5 CONDUIT D'ÉVACUATION DES FUMÉES



Durant le fonctionnement du poêle, la chambre de combustion est en dépression, il est par conséquent nécessaire de s'assurer que l'évacuation soit parfaitement HERMÉTIQUE.

- Une fois choisi le lieu d'installation, définir, en tenant compte des cotes indiquées au chapitre 5.3, le parcours du conduit d'évacuation des fumées.
- Les tuyaux à utiliser pour l'évacuation des fumées doivent être rigides, en acier aluminé peint (épaisseur minimum 1,5 mm) ou en acier inox (épaisseur minimum 0,5 mm) d'un diamètre nominal de 8 cm avec garnitures (jusqu'à 5 mètres de longueur) ou de 10 cm (en cas de longueur supérieure à 5 mètres) - (Fig. 5.5.1).

Il est recommandé d'isoler le conduit à l'aide de matériau isolant (laine de roche d'une épaisseur minimum de 2 cm) ou bien d'utiliser un conduit en acier à double paroi; la partie initiale verticale, à condition qu'elle soit interne, peut éventuellement être dépourvue d'isolation.

- **il est impérative de veiller à ce que la partie initiale soit verticale sur un minimum de 1,5 mètre afin de garantir la bonne expulsion des fumées.**

Il est recommandé de ne pas dépasser un maximum de 5 ou 6 changements de direction et d'utiliser pour ces derniers des coudes à 45-90° ou des raccords et des T.

- au niveau des changements de direction horizontaux et verticaux du conduit d'évacuation des fumées, utiliser des raccords en «T» pourvus de regards.
- la longueur des parties horizontales doit être de 2 à 3 mètres maximum; elles doivent être inclinées vers le haut de 3 à 5%.
- le conduit doit être fixé au mur à l'aide de colliers prévus à cet effet.



Le conduit d'évacuation des fumées ne doit EN AUCUN CAS être raccordé:

- à un conduit de cheminée utilisé pour d'autres appareils de chauffage (chaudière, poêle, cheminée, etc.);
- à un système d'extraction d'air (hottes, évent, etc.) quand bien même intubé.



Il est interdit d'installer des vannes d'interruption et de tirage.

ES



En el caso que en la habitación en la cual la estufa está instalada estén activos uno ó más sistemas de extracción de aire (p. ej. campanas aspirantes de cocina), podrían ocurrir algunas perturbaciones de la combustión debido a una falta de aire de combustión.

5.5 CONDUCTO DE EVACUACIÓN DEL HUMO



La estufa funciona con la cámara de combustión en depresión, pues es indispensable comprobar que el tubo de evacuación es **HERMÉTICO**.

- Después de haber elegido el lugar adecuado para la instalación y considerando las medidas indicadas en el párrafo 5.3, determinar el recorrido de la tubería para la evacuación de los humos.

- Los tubos a utilizar para la evacuación del humo deben ser rígidos en acero aluminoso barnizado (espesor mínimo 1,5 mm) o en acero inox. (espesor mínimo 0,5 mm) con diámetro nominal de 8 cm y juntas (hasta 5 metros de recorrido) o de 10 cm con juntas (para recorridos de más de 5 metros) (Fig. 5.5.1).

Se aconseja aislar la tubería con material aislante (lana de roca con un grosor como mínimo de 2 cm) o utilizar tubos en acero con doble pared, excluyendo en la eventualidad el primer tramo vertical si está al interior.



- **Es obligatorio realizar el primer tramo vertical de 1,5 metros como mínimo para garantizar la correcta expulsión de los humos.**

Se aconseja efectuar 5/6 variaciones en la dirección como máximo, utilizando codos de 45-90° o racores en T.

- Utilizar siempre una unión en T con tapa de registro para cada variación horizontal y vertical del recorrido para la evacuación de los humos.
- Los tramos horizontales deben ser de 2-3 m de largo como máximo con una inclinación hacia arriba del 3-5%.
- Sujetar en la pared las tuberías con los collares específicos.



El empalme para la evacuación de los humos NO DEBE ESTAR conectado con:

- un cañón de humo utilizado por otros generadores (calderas, estufas, chimeneas, etc.);
- sistemas de extracción del aire (campanas, respiraderos, etc.) aunque esté "entubado".



Está prohibido instalar válvulas de corte y tiro.

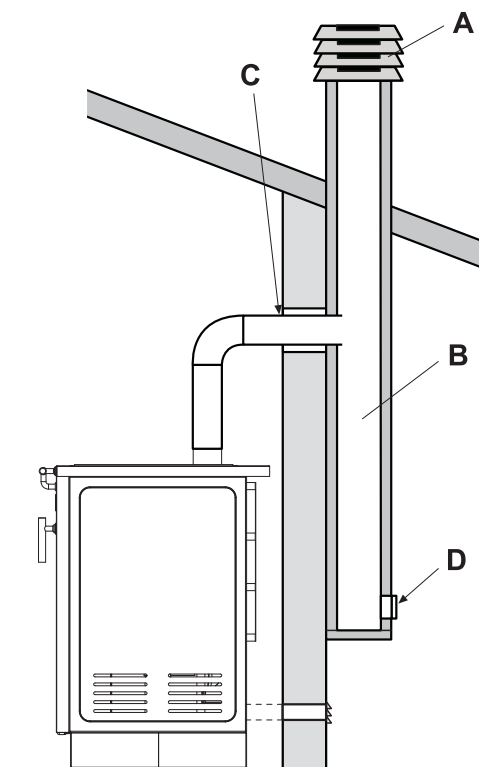

Fig. 5.5.4

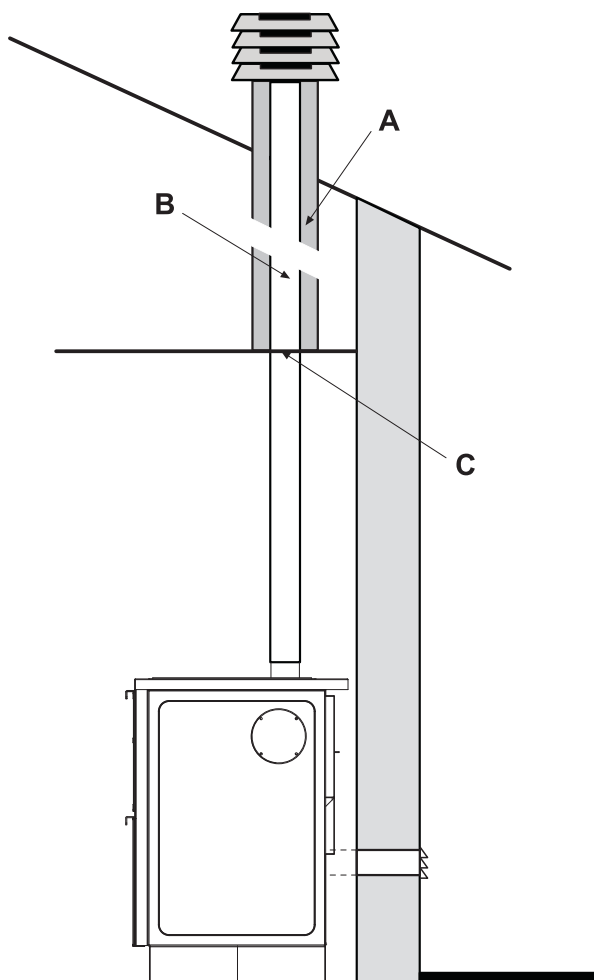

Fig. 5.5.5

!

Dans le cas où le conduit d'évacuation des fumées serait d'une longueur supérieure à 5 mètres ainsi qu'en conditions de faible tirage (nombreuses courbes, terminaison d'évacuation non adaptée, etc.), l'expulsion des fumées ne peut être pleinement satisfaisante. Il est dans ce cas nécessaire de modifier les paramètres de fonctionnement (expulsion des fumées et charge de pellets) de façon à adapter le poêle aux caractéristiques effectives de l'évacuation des fumées. A cet effet prendre contact avec les service d'assistance technique.

F

5.5.1 Évacuation sur toiture par cheminée

La conduite assurant l'évacuation des fumées doit être réalisée dans le respect de la norme UNI 10683 - EN 1856-1-2 - EN 1857 - EN 1443 - EN 13384-1-3 - EN 12391-1 aussi bien pour ce qui touche aux dimensions que pour ce qui touche aux matériaux utilisés.

Les conduits de fumée DÉLABRÉS, construits avec des matériaux non adéquats (tels que le fibrociment, l'acier galvanisé, etc., avec des surfaces intérieures rugueuses et poreuses) ne sont pas réglementaires et peuvent compromettre le bon fonctionnement du poêle.

L'évacuation des fumées à travers un conduit de cheminée traditionnel (Fig. 5.5.1-1) doit impérativement respecter les règles suivantes:

- la conduite de cheminée doit être parfaitement entretenue; dans le cas où elle serait vétuste, il est recommandé de la rénover à travers l'introduction d'une conduite en acier isolée à l'aide de laine roche ou de vermiculite.
- Les fumées peuvent être évacuées directement dans le conduit, pourvu qu'il soit équipé d'une trappe de visite.

- A) mitron anti-vent.
- B) Cheminée
- C) Sceller.
- D) Regard.

!

- **En présence d'un conduit de cheminée de section supérieure, il est nécessaire d'entuber celle-ci à l'aide d'un tuyau en acier (de diamètre fonction de la longueur) isolé (Fig. 5.5.1-2).**
- s'assurer que le raccordement à la conduite de cheminée en maçonnerie est parfaitement isolé.
- éviter tout contact avec des matériaux inflammables (poutres en bois) et au besoin mettre en place les protections nécessaires en matériau ignifuge.

- A) vermiculite et/ou laine de roche.
- B) Tuyau en acier.
- C) Panneau de fermeture.

ES

!

Con un recorrido para la evacuación de los humos superior a 5 metros y en condiciones de tiro insuficiente (presencia de muchos codos, terminal de evacuación inadecuado, etc.) la expulsión de los humos puede resultar insatisfactoria. En estos casos es necesario efectuar la variación de los parámetros de funcionamiento (expulsión de los humos y carga de pellets) para adecuar la estufa a las reales características de instalación del cañón de humo. Contactar con el servicio de asistencia técnica.

5.5.1 Evacuación en el tejado mediante cañón de humo

El cañón de humo para la evacuación de los humos se debe realizar cumpliendo con las normas UNI 10683 - EN 1856-1-2 - EN 1857 - EN 1443 - EN 13384-1-3 - EN 12391-1 tanto por lo que respecta a las dimensiones como a los materiales empleados para su construcción.

Los cañones DETERIORADOS, construidos con material no idóneo (fibrocemento, acero galvanizado, etc., con superficie interior áspera y porosa) no cumplen con las leyes y afectan al funcionamiento correcto de la estufa.

La evacuación de los humos mediante el cañón de humo tradicional (Fig. 5.5.1-1) se puede ejecutar con tal que se cumplan las reglas indicadas a continuación:

- cerciorarse del estado de mantenimiento del cañón de humo; tratándose de cañón de humo antiguo se aconseja llevar a cabo su rehabilitación introduciendo una tubería en acero oportunamente aislada (lana de roca, vermiculita);
- Los humos pueden ser evacuados directamente en el cañón, a condición que esté equipado de una apertura de inspección.

- A) Chimenea antiviento.
- B) Chimenea
- C) Sellar.
- D) Registro.

!

- **En caso de cañón de humo de sección mayor es necesario “entubar”** el cañón de humo con una tubería de acero (cuyo diámetro es en función del recorrido) oportunamente aislada (Fig. 5.5.1-2).
 - Comprobar que el empalme con el cañón de humo de obra está sellado adecuadamente.
 - Evitar el contacto con material combustible (vigas de madera) y en todo caso hacerse cargo de su aislamiento con material ignífugo.
- A) Vermiculita y/o lana de roca.
 - B) Tubería en acero.
 - C) Panel de cierre.

6 INSTALLATION

F

L'installation doit être effectuée par du personnel qualifié dans le respect de la norme EN 10683-05.

6.1 BRANCHEMENTS

6.1.1 Branchement électrique

Il suffit de brancher le poêle au secteur d'alimentation électrique par l'intermédiaire de la fiche fournie à cet effet.

 **Le branchement électrique (fiche) doit être facile d'accès y compris après l'installation du poêle.**

! Dans le cas où le câble d'alimentation serait endommagé, il doit être changé par le service d'assistance technique ou par un technicien qualifié de façon à prévenir tout risque.

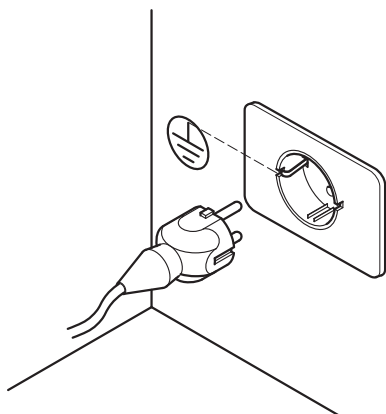



Fig. 6.1.1



Fig. 6.1.2

6.1.1.1 Mise à la terre

 **Il est impératif que le circuit électrique soit pourvu d'une mise à la terre et d'un interrupteur différentiel conformément aux dispositions légales en vigueur.**

! La conduite d'évacuation des fumées doit être raccordée à la terre.

6.1.1.2 Mise en Travail

Pour la mise en marche, placer l'interrupteur sur la position "I" (allumé) (Fig. 6.1.2).

6.2 SORTIE DE FUMÉE

Le poêle est équipé avec 3 déchargements de sortie de fumées.

 **Installer le déchargement dans la position nécessaire et fermer les deux sorties pas utilisées avec les bouchons livrés avec le produit.**

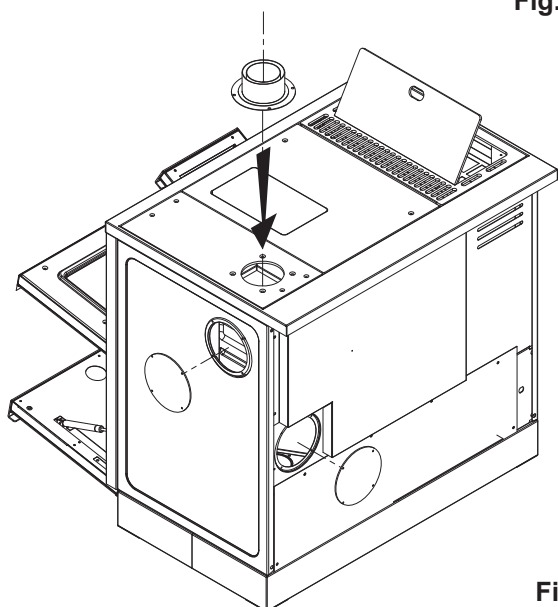

Fig. 6.2

ES **6 INSTALACIÓN**

La instalación debe efectuarse por personal cualificado con la norma EN 10683-05.

6.1 CONEXIÓN CON LAS INSTALACIONES**6.1.1 Conexión eléctrica**

Es suficiente conectar la estufa a la instalación eléctrica por medio de la clavija suministrada.



Se debe acceder fácilmente al conexionado eléctrico (clavija) también después de instalar la estufa.



Si el cable de alimentación queda dañado, debe ser sustituido por el servicio de asistencia técnica o por un técnico cualificado, esto a fin de precaver cualquier riesgo.

6.1.1.1 Conexión con tierra

Es obligatorio que la instalación esté provista de conexión con tierra y de interruptor diferencial cumpliendo con las leyes vigentes (Fig. 6.1.1).



El conducto de descarga de los humos debe tener su propia conexión a tierra.

6.1.1.2 Puesta en marcha

Para la puesta en marcha, colocar el interruptor en "I" (encendido) (Fig. 6.1.2).

6.2 EMPALME HUMOS

La estufa está equipada con 3 descargas para la salida de humos.



Instalar las descargas en la posición necesaria y cerrar las dos salidas que no se utilizan con los dos tapones de dotación.

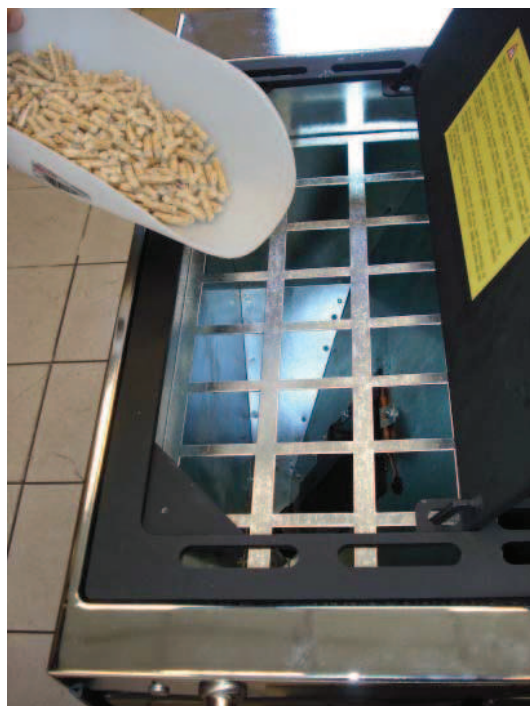

Fig. 7.1.1

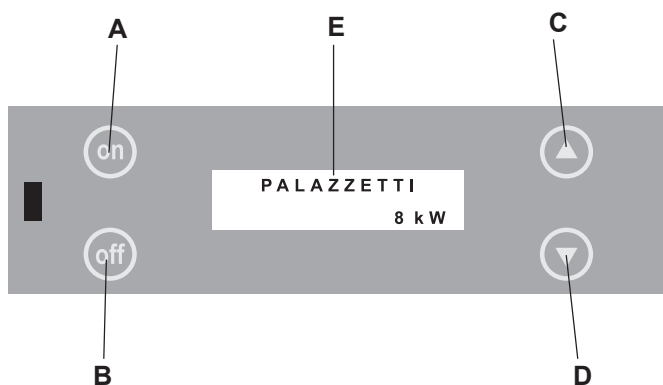

Fig. 7.2-1

7 MISE EN SERVICE ET UTILISATION DU POÊLE

F

7.1 CHARGEMENT DES PELLETS

La première opération à effectuer pour la mise en marche du poêle est le remplissage du réservoir de combustible (pellets).



Les pellets doivent être introduits à l'intérieur du réservoir à l'aide d'une palette. Ne pas vider le sac directement dans le réservoir.

7.2 DESCRIPTION DU PANNEAU DE COMMANDE

Le panneau se compose d'un moniteur d'affichage LCD à rétro-éclairage, d'une touche de marche **ON**, d'une touche d'arrêt **OFF** et de deux touches menu (▲ et ▼).

Le panneau de commande permet d'allumer et d'éteindre le poêle, d'en régler le fonctionnement et permet en outre de configurer les programmes de gestion et d'entretien.

Le moniteur visualise trois phases distinctes d'état du poêle:

- 1) **ÉTEINT** - indique que le poêle est à l'arrêt ou bien en phase de refroidissement.
- 2) **ALLUMAGE** - indique que le poêle en phase d'allumage.
- 3) **TRAVAIL** - indique que le poêle est allumé et qu'il assure le chauffage.

La programmation du poêle peut s'effectuer par l'intermédiaire de deux interfaces distinctes:

- 1) **Rotatif** - les paramètres de réglage sont visualisés l'un après l'autre par affichage cyclique sur la seconde ligne du moniteur.
- 2) **Comprime** - tous les paramètres de réglage s'affichent simultanément sur la seconde du moniteur.

Tel qu'il est livré le poêle est configuré dans la modalité d'interface **Rotatif**.



L'utilisateur peut à tout moment décider de passer de la modalité Rotatif à la modalité Comprime et vice-versa (voir chap. 7.6.3.3).



ES 7 PUESTA EN MARCHA Y USO DE LA ESTUFA

7.1 LLENADO DE PELLETS

La primera operación a ejecutar para encender la estufa es llenar el depósito de combustible (pellets).

! Los pellets se deben echar en el depósito con una paleta. No vaciar el saco directamente en el depósito.

7.2 DESCRIPCIÓN PANEL DE MANDOS

El panel está formado por el display LCD iluminado desde atrás, la tecla de encendido **ON**, la tecla de apagado **OFF** y las dos teclas MENÚ ( y ).

El panel permite el encendido y apagado de la estufa, regula su funcionamiento y permite el ajuste de los programas de gestión y mantenimiento.

El display visualiza tres fases de estado de la estufa:

- 1) **APAGADO** - señala que la estufa no está en marcha o está en fase de enfriamiento.
- 2) **ARRANQUE** - indica que la estufa está en la fase de arranque.
- 3) **FUNCIONAMIENTO** - indica que la estufa está encendida y se está calentando.

La programación de la estufa se puede realizar con dos interfaces distintas:

- 1) **Rotatorio** - los parámetros de regulación irán apareciendo, uno a uno en rotación en la segunda línea del panel.
- 2) **Comprimido** - todos los parámetros de ajuste irán apareciendo al mismo tiempo en la segunda línea del panel.

La estufa se entrega de fábrica dispuesta para la modalidad **Rotatorio**.



En cualquier fase el usuario puede cambiar de modalidad Rotatorio a Comprimido o viceversa (párr. 7.6.3.3).

7.3 MISE EN TRAVAIL COMBUSTION

7.3.1 Alimentation électrique

Mettre le poêle sous tension en plaçant l'interrupteur d'allumage sur la position «I» (voir chap. 6.2).

Si le branchement électrique a été correctement effectué, le poêle doit émettre un signal sonore, le moniteur doit s'allumer et afficher l'indication "PALAZZETTI 8 kW" (fig. 7.2-1). Au bout de deux secondes doit s'afficher l'indication "ÉTEINT" comme indiqué à la fig. 7.3.1-1; sur la seconde ligne du moniteur doivent s'afficher les uns après les autres les paramètres suivants:

- Puissance;**
- Vit.V.air;**
- Set T.amb;**
- Temp.amb;**
- Set T.Four;**
- Temperature du four**

 **Il est possible de programmer les paramètres de fonctionnement du poêle durant les trois phases.**

Les réglages (paramètres) sont actifs uniquement durant la phase de fonctionnement. Les phases "ALLUMAGE" et "ÉTEINT" sont réglées automatiquement. Aussi les réglages **PUISSANCE** et **SET EAU** durant les phases "ALLUMAGE" et "ÉTEINT" définissent la valeur de ces deux paramètres durant la phase de "TRAVAIL".



Fig. 7.3.1-1



Fig. 7.3.2-1



Fig. 7.3.2-2

7.3.2 Phase de MISE EN TRAVAIL (allumage du poêle)

Pour allumer le poêle, appuyer sur la touche **ON** pendant quelques secondes.

L'écran affiche le message "ATTENTE FLAMME".

Cette phase est automatique et elle est complètement gérée par le poêle. On ne peut donc changer aucun paramètre (Fig. 7.3.2-1).

Pendant cette phase, la flamme sera produite et le poêle se portera à régime.

L'écran affiche le message "FLAMME PRÉSENTE".

Le poêle passera automatiquement à la phase de fonctionnement si la température est suffisante pour le fonctionnement correct du poêle, sinon se déclenche l'ALARME ACTIVE D'ALLUMAGE NON RÉUSSI (par. 7.7.1).

 **allumage automatique: le poêle est équipé d'un dispositif automatique qui permet d'allumer les pellets sans utiliser d'autres allume-feu traditionnels.**

Des odeurs ou des fumées désagréables peuvent être causées par l'évaporation ou le séchage de certains matériaux utilisés.

Tel problème se produira lors des premiers allumages puis disparaîtra petit à petit.

ES

7.3 FASE DE ARRANQUE DE LA COMBUSTIÓN

7.3.1 Alimentación eléctrica

Conectar la estufa a la red eléctrica, colocando en "I" el interruptor de encendido (párr 6.2).

Si la conexión es correcta la estufa emite una señal acústica, se enciende el display y aparece la inscripción "**PALAZZETTI 8 kW**" (Fig. 7.2-1). Después de 2 segundos aparecerá el texto "**APAGADO**" como está indicado en la Fig. 7.3.1-1, en la segunda línea irán apareciendo por rotación los siguientes parámetros:

Potencia;

Vel.V.aire;

Set T.amb;

Temp.amb;

Set T.Horno;

Temperatura horno



Es posible programar los parámetros de funcionamiento de la estufa en las tres fases.

Las regulaciones (parámetros) estarán activadas sólo en fase de funcionamiento, pues la fase de "**ARRANQUE**" y de "**APAGADO**" se regulan automáticamente. Por tanto la regulación **POTENCIA** en fase de "**ARRANQUE**" y "**APAGADO**" determinará el valor de los dos parámetros en fase de "**FUNCIONAMIENTO**".

7.3.2 Fase de ARRANQUE (encendido estufa)

Para encender la estufa hace falta presionar la tecla **ON** durante algunos segundos.

En la pantalla aparece la inscripción "**ESPERAR LLAMA**".

Esta fase es automática y totalmente realizada por la estufa. En consecuencia, no se puede modificar ningún parámetro (Fig. 7.3.2-1).

Durante esta fase se produce la llama y la estufa se dispone en estado de régimen.

En la pantalla aparece la inscripción "**LLAMA PRESENTE**".

Si la temperatura es suficiente para permitir que la estufa trabaje correctamente, esta pasa automáticamente a la fase de funcionamiento; en caso contrario se señala la **ALARMAACTIVA DE ERROR DE ENCENDIDO** (párr. 7.7.1).



Encendido automático: la estufa está dotada con un dispositivo automático que consiente el encendido del pellet sin tener que utilizar los otros encendedores tradicionales.

Los olores desagradables o los humos eventuales se deben a la evaporación o al secado de algunos materiales utilizados.

Este fenómeno tiende a perdurar algunos días, para luego desaparecer.

7.4 PHASE DE TRAVAIL



Fig. 7.4-1



Fig. 7.4-2



Fig. 7.4-3

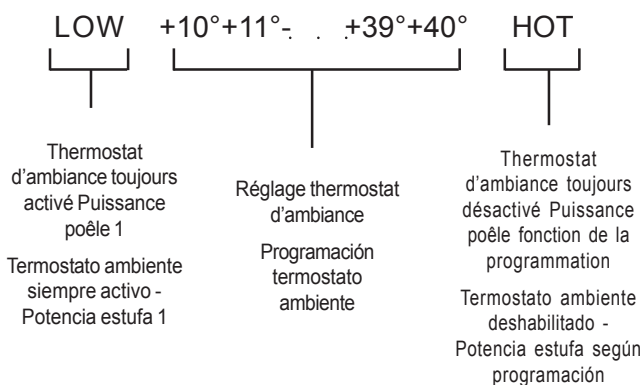
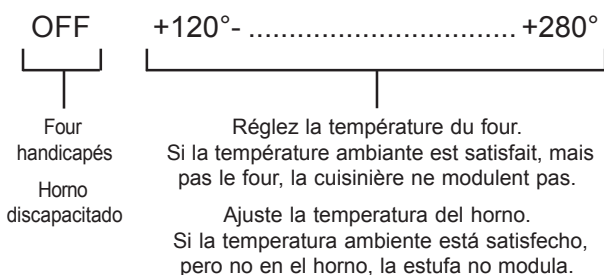

Fig. 7.4-4



Après allumage, s'affiche sur le moniteur l'indication "TRAVAIL". Durant cette phase le poêle est réglé automatiquement en fonction des valeurs programmées de puissance et de température d'eau voulue. Le moniteur affiche constamment "TRAVAIL"; s'affiche en outre les uns après les autres à intervalles réguliers les paramètres suivants:

PUISSANCE (valeur programmable de **A, 1 - 5**).

Il s'agit de la puissance à laquelle le poêle fonctionne (Fig. 7.4-1); ci-après est indiquée la procédure de réglage: lorsque s'affiche l'indication "PUISSANCE" appuyer sur la touche \uparrow pour augmenter la valeur de réglage et sur la touche \downarrow pour l'abaisser.

P = A (réglage automatique du poêle)

P = / (régulation automatique du poêle seulement si la température du four est réglée)

En cas d'activation, le poêle est automatiquement réglé en fonction de la température programmée sur le thermostat (sur le menu set fonctionnement: **SET. T. AIR** ou **Set T. four** si vous avez défini une valeur). La puissance du ventilateur d'évacuation des fumées est sélectionnée automatiquement.

Une fois qu'est atteinte la température ambiante (**T. AMB.**) température du four (**Temp.four**), sur le moniteur s'affiche:

- **TYPE MENU COMPRIMÉ:** le clignotement des deux températures visualisées indique que le poêle a atteint la température ambiante programmée et se place au minimum.
- **TYPE MENU ROTATIF:** une fois atteinte la température ambiante programmée, est visualisée, outre les valeurs de fonctionnement du poêle, l'indication **THERMOSTAT ON**.

VIT. AIR (valeurs programmables: **A et de 1 à 5**).

Indique la vitesse du ventilateur d'air; les valeurs peuvent être les suivantes: **A (automatique) - 1 - 2 - 3 - 4 - 5** (Fig. 7.4-2); pour effectuer le réglage procéder comme suit:

une fois affichée l'indication "VIT. AIR" appuyer sur la touche \uparrow pour augmenter la valeur et sur la touche \downarrow pour la diminuer.

En sélectionnant la vitesse **A** (automatique), le poêle, en fonction de la température, règle automatiquement la vitesse de l'échangeur d'air.

Pour assurer une plus grande diffusion de la chaleur dans l'espace ambiant, aux hautes températures, le ventilateur d'air se met automatiquement à fonctionner à la vitesse maximum tandis que sur le moniteur s'affiche: **V=E**.

Lorsque la température redescend, le ventilateur se remet à fonctionner à la vitesse programmée et est à nouveau affichée sur le moniteur l'indication correspondante

SET T. AMB. (valeurs programmables: **L (low), de 10 à 40°C et H (hot)**).



Indique la température établie par le thermostat (Fig. 7.4-3). Lorsque la température ambiante est égale à la température programmée, le poêle se met à fonctionner au minimum (puissance 1); pour effectuer le réglage procéder comme suit:

7.4 FASE DE FUNCIONAMIENTO

Una vez realizado el encendido en el display aparece la inscripción “**EN FUNC**”. Durante esta fase la estufa se ajusta automáticamente según los valores configurados para la potencia de la estufa y para el valor de la temperatura del agua que se desea. En el display aparece constantemente la inscripción “**EN FUNC**” y además se visualizan en secuencia y cíclicamente los siguientes parámetros:

POTENCIA (valor programable entre **A, 1 - 5**).

Determina la potencia con que funciona la estufa (Fig. 7.4-1), a continuación se indica cómo efectuar la regulación:

en cuanto aparezca la inscripción “**POTENCIA**” hay que actuar sobre la tecla  para aumentar el valor y  para reducirlo.

P = A (regulación automática de la estufa)

P = I (regulación automática de la estufa solo si la temperatura del horno ha sido seleccionada)



En caso de su activación indica la regulación automática de la estufa en función de la temperatura programada en el termostato (en el menú set FUNCION.: **SET T. AIRE** o **Set T. horno** si se ha configurado un valor). Se seleccionará automáticamente la potencia del ventilador para la expulsión de los humos.

Al alcanzar la temperatura ambiente (**T. AMB.**) Temperatura del horno (**Temp.horno**) en el display aparecerá en caso de:

- **TIPO MENÚ COMPRIMIDO:** las dos temperaturas estarán parpadeantes indicando que la estufa ha alcanzado la temperatura ambiente requerida y se dispondrá en el mínimo;
- **TIPO MENÚ ROTATORIO:** al alcanzar la temperatura ambiente requerida, además de los valores de funcionamiento de la estufa estará visualizada la inscripción **TERMOSTATO ON**.

VEL. AIRE (valor programable entre **A, 1 - 5**).

Indica la velocidad del ventilador de aire que puede adoptar los siguientes valores: **A (automático) - 1 - 2 - 3 - 4 - 5** (Fig. 7.4-2); para realizar el ajuste, actuar como está indicado a continuación:

en cuanto aparezca el texto “**VEL. AIRE**” actuar sobre el botón  para aumentar el valor y  para reducirlo.

Seleccionando la velocidad **A** (automático) la estufa, en función de la temperatura, irá programando automáticamente la velocidad del intercambiador de aire.

Para consentir la mayor difusión del calor en el ambiente, a temperaturas elevadas el ventilador de aire se dispone automáticamente en la máxima velocidad mientras que en el display se visualiza: **V=E**.

Al bajar la temperatura se vuelve a la velocidad programada y a la indicación correspondiente en el display.

SET T. AMB. (valor programable entre **L (low), 10-40°C, H (hot)**).

Indica la temperatura programada por el termostato (Fig. 7.4-3). Cuando la temperatura ambiente es igual a la programada, la estufa se ajusta en el mínimo



Fig. 7.4-5



Fig. 7.5-1



Fig. 7.5-2



Fig. 7.5.2-1

une fois affichée l'indication "SET T. AMB." appuyer sur la touche ▲ pour augmenter la valeur et sur la touche ▼ pour la diminuer.

F



Les valeurs programmées sont maintenues jusqu'à la variation suivante, y compris si le poêle est entre-temps éteint ou débranché du secteur d'alimentation électrique.

SET T. FORNO (valeur à régler entre **OFF**, 120°+280°C).

La valeur température du four pré-réglé est **OFF**, c'est-à-dire que la température du four est débranché.

Si vous activez le four en sélectionnant une température entre 120° et 280° la puissance du poêle va se régler automatiquement de façon de joindre et maintenir la température.

Lorsque le four atteint la température programmée pour le four, automatiquement modulent pour maintenir la température constante.

MODULATION

Quand la température configurée est atteinte, le poêle passe en modulation et l'écran affiche "MODULATION FONCTIONNEMENT".

Pendant cette phase, la puissance diminue pour maintenir la température ambiante avec la plus petite consommation d'énergie possible.

7.5 PHASE D'EXTINCTION DU POÊLE

Pour éteindre le poêle, appuyer sur pendant quelques secondes sur la touche **OFF**. Sur le moniteur doit ensuite s'afficher l'indication "NETTOYAGE FINAL" (Fig. 7.5-1).



Pour procéder à un nouvel allumage du poêle, il est nécessaire d'attendre qu'il soit totalement froid.



IL EST possible de configurer les paramètres de fonctionnement du poêle.

Si l'on tente d'allumer de nouveau le poêle, il est possible que l'écran affiche les messages "ATTENTE FIN NETTOYAGE" qui invitent l'utilisateur à attendre l'extinction complète.

Les réglages seront actifs uniquement durant la phase de fonctionnement, en effet, la phase d'extinction "NETTOYAGE FINAL" est réglée automatiquement.



Ne pas débrancher la fiche d'alimentation électrique pour éteindre le poêle. Attendre que le cycle d'arrêt soit terminé. Le fonctionnement prolongé du ventilateur d'évacuation des fumées est normal.

7.5.1 Attente expulsion fumées

Dans le cas où durant la **PHASE DE MISE EN TRAVAIL**, le poêle serait éteint par l'intermédiaire de la touche **OFF**, s'affiche l'indication "NETTOYAGE FINAL" accompagnée d'un signal sonore.

Est ensuite activé le ventilateur d'expulsion des fumées à la puissance maximum jusqu'à ce que les fumées soient totalement évacuées de la chambre de combustion.



Durant cette phase, l'utilisation de la touche **ON** n'a aucun effet.

Le poêle, après 2-3 minutes, quand il sera froid, se portera en état "ÉTEINT".

A ce moment, il sera possible de mettre en marche le poêle en appuyant sur la touche **ON**.

ES

(potencia 1); para efectuar la regulación hay que actuar como está indicado a continuación:

en cuanto aparezca el texto "SET T. AMB." actuar sobre el botón  para aumentar el valor y  para reducirlo.



Los valores programados se mantendrán hasta la modificación sucesiva, incluso con la estufa apagada o desconectada de la alimentación eléctrica.

SET T. FORNO (el valor se puede seleccionar entre OFF, 120°+280°C).

El valor seleccionado de temperatura del horno es **OFF**, que indica que la temperatura del horno está inhabilitada.

Si se activa el horno seleccionando una temperatura entre 120°C y 280°C, la potencia de la estufa se va ajustar automáticamente de modo que la estufa va a lograr y mantener la temperatura seleccionada.

Cuando se logra la temperatura seleccionada para el horno, la estufa va a modular automáticamente para mantener la temperatura constante.

MODULACIÓN

Al alcanzar la temperatura programada, la estufa pasa a modulación y aparece "MODULA FUNCIONAMIENTO".

Durante esta fase la potencia desciende para mantener la temperatura ambiente con el menor consumo de energía posible.

7.5 FASE DE APAGADO DE LA ESTUFA

Para apagar la estufa, se tiene que oprimir durante algunos segundos la tecla **OFF**. En el display aparece la inscripción "LIMPIEZA FINAL" (Fig. 7.5-1).



Para realizar otro encendido se aconseja esperar hasta que la estufa se haya enfriado por completo.



ES posible programar los parámetros de funcionamiento de la estufa.

Si se intenta encender la estufa de nuevo, es posible que la pantalla muestre el mensaje "ESPERAR FINAL LIMPIEZA", que invita al usuario a esperar a que se apague completamente.

Las regulaciones solo están activadas en la fase de funcionamiento, pues la fase de apagado "LIMPIEZA FINAL" se regula automáticamente.



No desconectar la clavija eléctrica para apagar la estufa. Dejar que finalice el ciclo de apagado. El funcionamiento prolongado del ventilador para la evacuación de los humos es normal.

7.5.1 Espera expulsión humos

Si durante la **FASE DE PUESTA EN MARCHA** la estufa se apaga actuando sobre el pulsador **OFF**, es mostrado "LIMPIEZA FINAL" con además una señal acústica.

Seguidamente se activa el ventilador de expulsión de los humos a la máxima potencia hasta que no haya más humo dentro de la cámara de combustión.

Durante esta fase la presión del pulsador **ON** no tendrá ningún efecto.

Un par de minutos después la estufa se enfría y pasa al estado "APAGADO".

A partir de este momento es posible poner en marcha la estufa presionando la tecla **ON**.

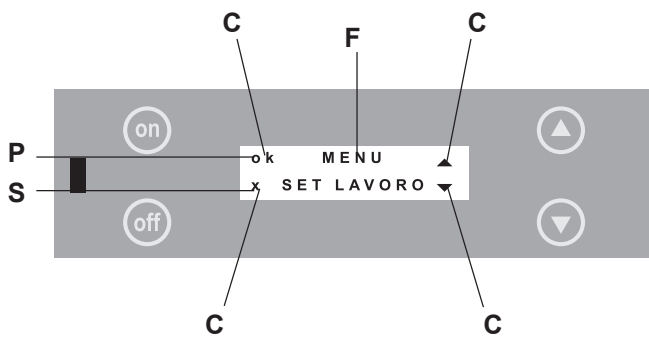

Fig. 7.6

- C** = Commande
- F** = Función
- P** = Première ligne
- S** = Segunda línea

- C** = Mando
- F** = Función
- P** = Primera línea
- S** = Segunda línea

7.5.2 Avertissement vidage brasier

Cet avertissement a le but de garantir que le brasier soit propre pour le nouvel allumage. Cela sert à garantir le meilleur fonctionnement du poêle.



Ne pas verser le contenu du brasier dans le réservoir des pellets.

7.6 FONCTIONS AVANÇÉES DU PANNEAU DE COMMANDE

Dans le présent chapitre sont décrites et expliquées les fonctions avancées du poêle telles que la programmation de l’allumage et de l’extinction automatiques, l’utilisation d’une interface différente (MODALITÉ COMPRIME) et d’autres fonctions encore.

La figure 7.6 montre le moniteur et les différents éléments pouvant être affichés.

Fonction: au centre en MAJUSCULES est indiquée la description de la fonction activable.

Commande: aux angles (à proximité des quatre touches) peuvent être présents les symboles (▲ ou ▼) ou une indication en italique (*ok, x*); ces commandes peuvent être utilisées directement en appuyant sur la touche près de l’indication.

Légendes des commandes:

- ok** - validation de la modification effectuée.
- x** - pour quitter la page affichée et retourner à la précédente.
- ▲ - pour faire défiler les différentes pages ou pour augmenter la valeur d’un paramètre.
- ▼ - pour faire défiler les différentes pages ou pour abaisser la valeur d’un paramètre.

Pour **SÉLECTIONNER** les MENUS.

- 1) Appuyer simultanément sur les touches (▼) (▲), sur le moniteur doit s’afficher l’indication **MENU SET TRAVAIL**.
- 2) Appuyer sur (▼) pour faire défiler les autres menus: **MENU TIMER, MENU SET POËLE**.

Pour **ACCÉDER** à un MENU: afficher le menu désiré sur le moniteur et appuyer sur la touche **ON (ok)**.

Pour **QUITTER** un menu et retourner au menu précédent: appuyer sur la touche **OFF (x)**.

Exemple.

Pour accéder au **MENU SET TRAVAIL** représenté à la (Fig. 7.6.1), appuyer sur la touche “ON” et valider à l’aide de la commande “ok”.

Pour faire défiler les autres menus, appuyer sur la touche (▲) correspondant à la commande ▲ ou sur la touche (▼) correspondant à la commande ▼.

ES 7.5.2 Aviso vaciar brasero

Este aviso tiene el objetivo de garantizar que el brasero esté limpio al encenderlo de nuevo. De este modo se obtiene un mejor funcionamiento de la estufa.



No echar el contenido del brasero en el depósito de los pellets.

7.6 USO AVANZADO DEL PANEL DE MANDOS

En este capítulo se mostrarán y explicarán las funciones para el control avanzado de la estufa, como la programación del encendido y apagado automáticos, el uso de una diferente interface usuario (tipo menú comprimido) y otros más.

En figura 7.6 está representado el display donde se evidencian los elementos que se pueden visualizar.

Función: en el centro y en **MAYÚSCULAS** está la descripción de la función activable.

Mando: en las esquinas (cerca de uno de los cuatro botones) podría haber un símbolo (**▲**, **▼**) o una palabra en *cursivo* (*ok*, *x*); estos mandos se ejecutan oprimiendo el botón justo al lado.

Leyenda de los mandos:

ok - se confirma la modificación efectuada.

x - se sale de esa ventana y se vuelve a la anterior.



- corre las varias ventanas o aumenta el valor del parámetro.



- corre las varias ventanas o disminuye el valor del parámetro.

Para **ACCEDER** a los MENÚS.

- 1) Oprimir al mismo tiempo las teclas **▼** **▲**, en el display aparecerá: **MENÚ SET FUNCION..**
- 2) Oprimir **▼** para correr los otros MENÚS: **MENÚ TEMPORIZADOR, MENÚ SET ESTUFA.**

Para **ENTRAR** en el menú deseado: visualizar en el display el menú requerido y oprimir la tecla **ON (ok)**.

Para **SALIR** del menú y volver al precedente: oprimir la tecla **OFF (x)**.

Ejemplo.

Para acceder al **MENÚ SET FUNCION.** (Fig. 7.6.1) oprimir la tecla "**ON**" para confirmar el mando "**ok**".

Para correr los otros menús: oprimir la tecla **▲** correspondiente al mando **▲** o la tecla **▼** correspondiente al mando **▼**.



Fig. 7.6.1-1



Fig. 7.6.1-2



Fig. 7.6.1-3



Fig. 7.6.1-4

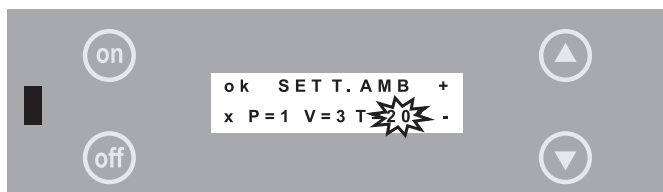

Fig. 7.6.1-5



Fig. 7.6.1-6

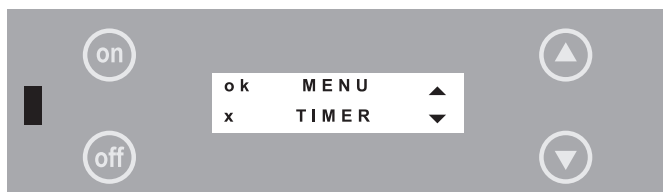

Fig. 7.6.2-1

7.6.1 Menu SET TRAVAIL

Ce menu permet de programmer et de régler le fonctionnement du poêle en affichant simultanément tous les paramètres de fonctionnement.

Procéder comme suit:

- 1) visualiser sur le moniteur "MENU SET TRAVAIL" (fig. 7.6.1-1).
- 2) appuyer sur **ON (ok)** pour accéder; sur la seconde ligne du moniteur s'affichent les sigles des paramètres de fonctionnement, (fig. 7.6.1-2):
P = Puissance (voir chapitre 7.4)
V = Vit.V.air (voir chapitre 7.4);
T = Set T.amb (voir chapitre 7.4)
Tf = Temperature du four (voir paragraphe 7.4);
- 3) Appuyer sur **ON (ok)**. La valeur relative à **P** clignote, cela indique qu'il est possible de modifier la PUISSANCE à l'aide de la touche \downarrow ou \uparrow .
- 4) Une fois visualisée la valeur désirée, appuyer sur **ON (ok)** pour valider.
- 5) Appuyer sur **ON (ok)**. La valeur clignote ensuite la valeur **V**, pour la modifier procéder comme indiqué ci-dessus.
- 6) Une fois visualisée la valeur voulue, appuyer sur **ON (ok)** pour valider.
- 7) Appuyer sur **ON (ok)**. La valeur clignote ensuite la valeur **T**, pour la modifier procéder comme indiqué ci-dessus.
- 8) Une fois visualisée la valeur voulue, appuyer sur **ON (ok)** pour valider.
- 9) Appuyer sur **ON (ok)**. La valeur clignote ensuite la valeur **Tf**, pour la modifier procéder comme indiqué ci-dessus.

Il est possible de quitter les réglages à tout moment en appuyant deux fois sur le **OFF (x)**.

7.6.2 Menu TIMER

Ce menu permet de programmer l'allumage et/ou l'extinction automatique du poêle.

Sélectionner "MENU TIMER" (Fig. 7.6.2-1) et appuyer sur **ON** pour accéder.

La première page-écran affiche la configuration du programme P1.



On peut configurer jusqu'à 6 programmes.

Appuyer sur la touche \downarrow ou sur la touche \uparrow pour afficher les différents programmes.

ES 7.6.1 MENÚ SET FUNCION

Mediante este menú se programa y ajusta el funcionamiento de la estufa visualizando al mismo tiempo todos los parámetros de funcionamiento.

Cómo se procede:

- 1) visualizar en el display "**MENÚ SET FUNCION.**" (Fig. 7.6.1-1),
- 2) oprimir **ON (ok)** para acceder; aparecerán en la segunda línea del display las siglas de los parámetros de funcionamiento (Fig. 7.6.1-2):
P = Potencia; (ver párrafo 7.4)
V = Vel.V.aire (ver párrafo 7.4);
T = Set T.amb. (ver párrafo 7.4)
Th = Temperatura horno (consulte punto 7.4);
- 3) Pulsar **ON (ok)**. El valor relativo a la **P** se pondrá parpadeante, esto indica que se puede modificar la POTENCIA actuando sobre  o .
- 4) Visualizado el valor requerido, hay que oprimir **ON (ok)** para confirmar.
- 5) Pulsar **ON (ok)**. Parpadeará el valor Ahora estará parpadeante el valor relativo a la **V**, para modificarlo se debe actuar igual que arriba.
- 6) Visualizado el valor requerido, oprimir **ON (ok)** para confirmar.
- 7) Pulsar **ON (ok)**. Parpadeará el valor Ahora estará parpadeante el valor relativo a la **T**, para modificarlo se debe actuar igual que arriba.
- 8) Visualizado el valor requerido, oprimir **ON (ok)** para confirmar.
- 9) Pulsar **ON (ok)**. Parpadeará el valor Ahora estará parpadeante el valor relativo a la **Th**, para modificarlo se debe actuar igual que arriba.

En todo momento es posible salir de las regulaciones oprimiendo dos veces **OFF (x)**.



7.6.2 MENÚ TEMPORIZADOR

A través de este menú se programa el encendido y el apagado automático de la estufa.

Seleccionar "**MENÚ TEMPORIZADOR**" (Fig. 7.6.2-1) y oprimir **ON** para entrar.

En la primera pantalla aparecen representados los parámetros del programa P1.

Se pueden configurar hasta 6 programas.

Oprimir la tecla  o la tecla  para visualizar los distintos programas.

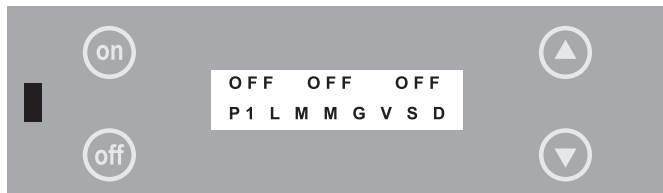

Fig. 7.6.2-2



Fig. 7.6.2-3



Fig. 7.6.2-4



Fig. 7.6.2-5



Fig. 7.6.2-6



Fig. 7.6.2-7

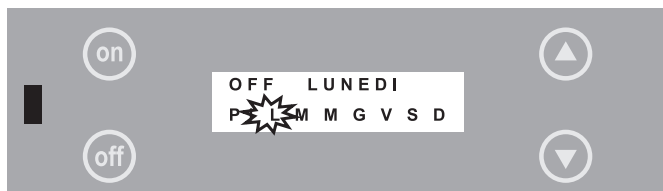

Fig. 7.6.2-8

A) CONFIGURATION DES PROGRAMMES

Appuyer sur la touche **ON** pour accéder aux paramètres du programme souhaité.

Appuyer sur la touche ∇ ou sur la touche \blacktriangle pour faire défiler les configurations à l'intérieur du programme.

Appuyer sur la touche "**ON**" pour confirmer la donnée.



A chaque pression sur **OFF** (x) on retournera au menu précédent. Il est possible à tout moment de quitter en appuyant sur la touche **OFF** (x).

- 1) Le premier paramètre qui clignote me permet de:
 - a) en sélectionnant "**OFF**" on désactive le programme;
 - b) en sélectionnant "**ON**" on active le programme en utilisant les valeurs définies dans le **MENU SET FONCTIONNEMENT**.

- c) en sélectionnant une température ambiante comprise entre 10°C et 30°C, le poêle l'atteindra automatiquement.

- 2) Le deuxième paramètre qui clignote me permet de décider à quelle heure le poêle doit **s'allumer**. Sélectionner l'heure souhaitée et appuyer sur "**ON**".

"**OFF**" désactive la fonction d'allumage.

- 3) Le troisième paramètre qui clignote me permet de décider à quelle heure le poêle doit **s'éteindre**. Sélectionner l'heure souhaitée et appuyer sur "**ON**".

"**OFF**" désactive la fonction d'extinction.



Si l'on programme **OFF** comme horaire d'allumage, on désactive l'allumage. Si l'on programme **OFF** comme horaire d'extinction, on désactive l'extinction. Cette option est utile lorsque l'on désire programmer uniquement l'allumage ou l'extinction, en excluant l'autre.

- 4) Le quatrième paramètre qui clignote me permet de décider à quels jours de la semaine je peux associer ce programme.



Appuyer sur la touche ∇ ou sur la touche \blacktriangle pour faire défiler les jours.

Appuyer sur la touche "**ON**" pour activer le jour. Un rond plein ● s'affichera à côté du jour sélectionné.

ES

A) AJUSTE DE LOS PROGRAMAS

Oprimir la tecla **ON** para acceder a los parámetros del programa deseado.

Oprimir la tecla  o las teclas  para desplazarse por los ajustes en el interior del programa.

Oprimir la tecla "**ON**" para confirmar el dato.



A cada pulsación de **OFF (x)** se vuelve al menú precedente. Se puede salir en cualquier momento oprimiendo la tecla **OFF (x)**.

1) Con el primer parámetro que parpadea:

- a) seleccionando "**OFF**" se deshabilita el programa;
- b) seleccionando "**ON**" se activa el programa utilizando los valores programados en el **MENÚ SET FUNCIONAMIENTO**.
- c) seleccionando una temperatura ambiente comprendida entre 10 °C y 30 °C, la estufa la alcanzará automáticamente.

2) El segundo parámetro que parpadea permite decidir a qué hora debe **encenderse** la estufa.

Seleccionar la hora deseada y pulsar "**ON**".

"**OFF**" deshabilita la función de encendido.

3) El tercer parámetro que parpadea permite decidir a qué hora debe **apagarse** la estufa.



Seleccionar la hora deseada y pulsar "**ON**".

"**OFF**" deshabilita la función de apagado.



Si se programa **OFF** como horario de encendido, se deshabilita el encendido. Si se programa **OFF** como horario de apagado se deshabilita el apagado. Esta opción es útil si se quiere programar únicamente el encendido o sólo el apagado excluyendo la otra operación.

4) El cuarto parámetro que parpadea permite decidir a qué días de la semana se asigna el programa.

Oprimir la tecla  o la tecla  para desplazarse por los días.

Oprimir la tecla "**ON**" para activar el día. Aparecerá un circulito lleno ● al lado del día seleccionado.

7.6.3 MENU SET POËLE

F

Ce menu permet d'accéder aux sous-menus suivants:

- HORAIRE** = permet de configurer et de régler l'horloge ;
- DATA** = consente di impostare e regolare il calendario interno;
- LANGUE** = permet de sélectionner la langue voulue (ITALIEN, ANGLAIS, FRANÇAIS, ALLEMAND ou ESPAGNOL.);
- TYPE MENU** = permet de sélectionner une des deux interfaces utilisateurs (COMPRIME ou ROTATIF). Permet de sélectionner une des deux interfaces utilisateurs (COMPRIME ou ROTATIF). Dans la modalité ROTATIF (modalité par défaut) s'affiche cycliquement les uns à la suite des autres tous les paramètres du poêle. En sélectionnant la modalité COMPRIME, il est possible de visualiser simultanément tous les paramètres fonctionnels du poêle.
- STAND-BY** = permet, pendant la phase de fonctionnement, d'éteindre le poêle quand il atteint la température ambiante programmée (**SET T. AMB.**) et de le remettre en marche quand il atteint la température ambiante minimale programmée (**TEMP. START**);
- VIBREUR**
- SONORE** = permet d'activer ou de désactiver le vibreur sonore. Les signaux d'alarme restent toujours actifs ;
- SET T. NUIT** = en phase éteint, permet de maintenir le poêle à la température ambiante programmée pour la nuit (**SET T. NUIT**);
- BLOCAGE DES TOUCHES** = permet de bloquer la variation des paramètres à partir du panneau de commande.
- RESET** = permet de rétablir les réglages d'usine
- ECONOMY** = permet d'établir la puissance maximum de travail en modalité automatique



Fig. 7.6.3-1

Pour accéder au menu SET POËLE:

- 1) appuyer simultanément sur les touches et .
- 2) appuyer sur jusqu'à ce que soit visualisé **MENU SET POËLE**;
- 3) appuyer sur **ON** pour accéder au menu.



ES 7.6.3 MENÙ SET ESTUFA

Por medio de este menú se accede a los siguientes submenús:

Por medio de este menú se accede a los siguientes submenús:

- HORARIO** = permite programar y regular el reloj;
- FECHA** = permite programar y regular el calendario interno;
- IDIOMA** = consiente seleccionar el idioma deseado (ITALIANO o INGLÉS o FRANCÉS o ALEMÁN o ESPAÑOL);
- TIPO MENÙ** = permite seleccionar una de las dos interfaces usuario, COMPRIMIDO O ROTATORIO. En modalidad ROTATORIO (parámetro de default) se verán todos los parámetros de la estufa que irán apareciendo cíclicamente uno tras otro. Seleccionando la modalidad COMPRIMIDO se tendrá la posibilidad de visualizar en la misma página pantalla todos los parámetros de funcionamiento de la estufa.
- STAND-BY** = en fase de funcionamiento, permite apagar la estufa al alcanzar la temperatura ambiente máxima programada (**SET T. AMB.**) y reencenderla al alcanzar la temperatura ambiente mínima programada (**TEMP. START**);
- ZUMBADOR ELÉCTRICO** = permite activar o desactivar el zumbador eléctrico de aviso. Las señales de alarma permanecen siempre activas;
- SET T. NOCHE** = en fase de apagado permite mantener la temperatura ambiente programada para la noche (**SET T. NOCHE**);
- BLOQUEO TECLAS** = permite bloquear la variación de los parámetros del panel de mandos.
- RESET** = permite de restablecer las regulaciones originales de fabrica.
- ECONOMY** = permite de establecer el nivel máximo de potencia de trabajo en modo automático.

Para acceder al menú **SET ESTUFA**:

- 1) oprimir al mismo tiempo las teclas  .
- 2) oprimir  hasta visualizar **MENÙ SET ESTUFA**;
- 3) oprimir **ON** para entrar en el menú.

7.6.3.1 HORAIRE



Fig. 7.6.3.1-1



Fig. 7.6.3.1-2



Fig. 7.6.3.1-3



Fig. 7.6.3.1-4

- 4) Sélectionner **HORAIRE** en appuyant sur ou .
- 5) Appuyer sur **ON** pour accéder à la programmation, l'heure clignote.
- 6) Appuyer sur ou pour modifier l'heure.
- 7) Appuyer sur **ON** pour valider et passer aux minutes, lesquelles clignotent.
- 8) Appuyer sur ou pour modifier les minutes.
- 9) Appuyer sur **ON** pour valider et passer au jour, lequel clignote.
- 10) Appuyer sur ou pour modifier le jour.
- 11) Appuyer sur **ON** pour confirmer le jour sélectionné.

Pour quitter le menu:

- 12) Appuyer sur la touche **OFF** pour quitter le menu **HORAIRE**.
- 13) Appuyer sur la touche **OFF** pour quitter le menu **SET POËLE**.

7.6.3.2 DATE

- 4) Sélectionner **DATE** en appuyant sur ou .
- 5) Appuyer sur **ON** pour accéder à la programmation, l'heure clignote.
- 6) Appuyer sur ou pour modifier l'heure.
- 7) Appuyer sur **ON** pour valider et passer aux minutes, lesquelles clignotent.
- 8) Appuyer sur ou pour modifier les minutes.
- 9) Appuyer sur **ON** pour valider et passer au jour, lequel clignote.
- 10) Appuyer sur ou pour modifier le jour.
- 11) Appuyer sur **ON** pour confirmer le jour sélectionné.

Pour quitter le menu:

- 12) Appuyer sur la touche **OFF** pour quitter le menu **DATE**.
- 13) Appuyer sur la touche **OFF** pour quitter le menu **SET POËLE**.

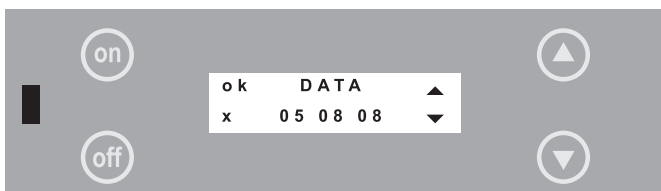

Fig. 7.6.3.2-1



Fig. 7.6.3.2-2











Fig. 7.6.3.2-2



Fig. 7.6.3.2-4









ES 7.6.3.1 **HORARIO**

- 4) Seleccionar **HORARIO** actuando sobre  o .
- 5) Oprimir **ON** para acceder a las programaciones, se pondrá parpadeante el día.
- 6) Oprimir  o  para modificar el día.
- 7) Oprimir **ON** para confirmar y pasar a la hora que estará parpadeante.
- 8) Oprimir  o  para modificar la hora.
- 9) Oprimir **ON** para confirmar y pasar a los minutos que estarán parpadeantes.
- 10) Oprimir  o  para modificar los minutos.
- 11) Oprimir **ON** para confirmar el día seleccionado.

Para salir del menú:

- 12) Oprimir la tecla **OFF** para salir del menú **HORARIO**.
- 13) Oprimir la tecla **OFF** para salir del menú **SET ESTUFA**.

7.6.3.2 **FECHA**

- 4) Seleccionar **FECHA** actuando sobre  o .
- 5) Oprimir **ON** para acceder a las programaciones, se pondrá parpadeante el día.
- 6) Oprimir  o  para modificar el día.
- 7) Oprimir **ON** para confirmar y pasar a la hora que estará parpadeante.
- 8) Oprimir  o  para modificar la hora.
- 9) Oprimir **ON** para confirmar y pasar a los minutos que estarán parpadeantes.
- 10) Oprimir  o  para modificar los minutos.
- 11) Oprimir **ON** para confirmar el día seleccionado.

Para salir del menú:

- 12) Oprimir la tecla **OFF** para salir del menú **FECHA**.
- 13) Oprimir la tecla **OFF** para salir del menú **SET ESTUFA**.



Fig. 7.6.3.3-1



Fig. 7.6.3.3-2



Fig. 7.6.3.4-1



Fig. 7.6.3.4-2

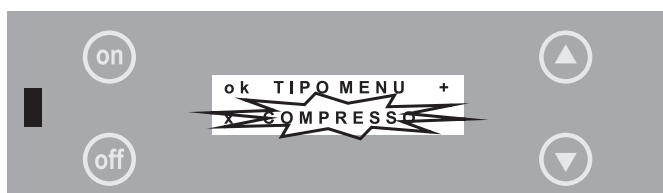

Fig. 7.6.3.4-3

7.6.3.2 LANGUE

- 4) Sélectionner **LINGUE** en appuyant sur ou .
- 5) Appuyer sur **ON** pour accéder au menu, clignote la langue active (**ITALIEN**).
- 6) Appuyer sur ou pour modifier la langue.
- 7) Appuyer sur **ON** pour confirmer.

Pour quitter le menu:

- 12) Appuyer sur la touche **OFF** pour quitter le menu **LANGUE**.
- 13) Appuyer sur la touche **OFF** pour quitter le menu **SET POËLE**.

7.6.3.3 TYPE MENU

- 4) Sélectionner **TYPE MENU** en appuyant sur ou .
- 5) Appuyer sur **ON** pour accéder à la sélection. Clignote la modalité active (**ROTATIF**).
- 6) Appuyer sur ou pour sélectionner le type de menu.
- 7) Appuyer sur **ON** pour confirmer.

Pour quitter le menu:





- 12) Appuyer sur la touche **OFF** pour quitter le menu **LANGUE**.
- 13) Appuyer sur la touche **OFF** pour quitter le menu **SET POËLE**.



L'utilisation de la modalité **COMPRIME** est expliquée au chapitre 7.6.4.

Le poêle est programmé par défaut sur le modalité **ROTATIF**.





ES 7.6.3.2 **IDIOMA**

- 4) Seleccionar **IDIOMA** actuando sobre  o .
- 5) Oprimir **ON** para acceder al menú, se pondrá parpadeante el idioma activo (**ITALIANO**).
- 6) Oprimir  o  para modificar el idioma.
- 7) Oprimir **ON** para confirmar.

Para salir del menú:

- 12) Oprimir la tecla **OFF** para salir del menú **IDIOMA**.
- 13) Oprimir la tecla **OFF** para salir del menú **SET ESTUFA**.

7.6.3.3 TIPO MENÙ

- 4) Seleccionar el **TIPO MENÙ** actuando sobre  o .
- 5) Oprimir **ON** para acceder a las programaciones. Se pondrá parpadeante la modalidad activa (**ROTATORIO**).
- 6) Oprimir  o  para seleccionar el tipo de menú.
- 7) Oprimir **ON** para confirmar.

Para salir del menú:

- 12) Oprimir la tecla **OFF** para salir del menú **TIPO MENÙ**.
- 13) Oprimir la tecla **OFF** para salir del menú **SET ESTUFA**.



El uso en modalidad **COMPRESO** está explicado en el párrafo 7.6.4.

La estufa está programada de fábrica para la modalidad **ROTATORIO**.

7.6.3.5 STAND-BY



Fig. 7.6.3.5-1



Fig. 7.6.3.5-2



Fig. 7.6.3.5-3

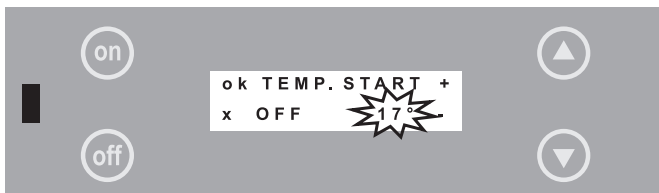

Fig. 7.6.3.5-4

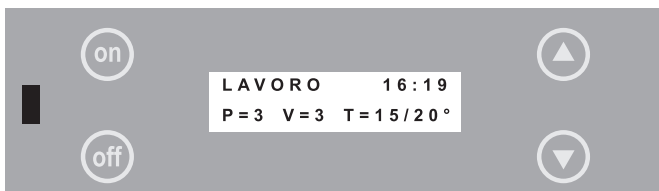

Fig. 7.6.3.5-5



Fig. 7.6.3.6-1



Fig. 7.6.3.6-2

4) Sélectionner **STAND-BY** en agissant sur ou .

L'état actuel s'affichera.

5) Appuyer sur **ON** pour accéder aux configurations. La modalité active clignotera (**OFF**).

6) Appuyer sur ou pour choisir la modalité.

7) Appuyer sur **ON** pour confirmer et passer à la température.

8) Appuyer sur ou sur pour choisir la température de remise en marche "**TEMP. START**".

9) Appuyer sur **ON** pour confirmer.

Pour quitter le menu:

12) Appuyer sur la touche **OFF** pour quitter le menu **STAND-BY**.

13) Appuyer sur la touche **OFF** pour quitter le **MENU SET POËLE**.

L'écran affichera toujours le symbole , tandis que le message "**STAND-BY**" s'affiche quand la température ambiante est supérieure à la température programmée dans "**TEMP. START**".

7.6.3.6 VIBREUR SONORE

4) Sélectionner **VIBREUR SONORE** en agissant sur ou .

5) Appuyer sur **ON** pour accéder aux configurations. La modalité active clignotera "**ON**".

6) Appuyer sur ou pour choisir l'activation (**ON**) ou la désactivation (**OFF**) de la fonction.







7) Appuyer sur **ON** pour confirmer.

Pour quitter le menu:

12) Appuyer sur la touche **OFF** pour quitter le menu **VIBREUR SONORE**.

13) Appuyer sur la touche **OFF** pour quitter le **MENU SET POËLE**.

ES 7.6.3.5 **STAND-BY**





- 4) Seleccionar **STAND-BY** actuando sobre  o .
- Se visualizará el estado actual.
- 5) Oprimir **ON** para acceder a la configuración. Parpadeará la modalidad activa (**OFF**).
- 6) Oprimir  o  para elegir la modalidad.
- 7) Oprimir **ON** para confirmar y pasar a la temperatura.
- 8) Oprimir  o  para elegir la temperatura de reencendido "**TEMP. START**".
- 9) Oprimir **ON** para confirmar.

Para salir del menú:

- 12) Oprimir la tecla **OFF** para salir del menú **STAND-BY**.
- 13) Oprimir la tecla **OFF** para salir del **MENÚ SET ESTUFA**.

En la pantalla aparecerá siempre el símbolo  mientras que la inscripción "**STAND-BY**" aparece cuando la temperatura ambiente es superior a la temperatura programada en "**TEMP. START**".

7.6.3.6 ZUMBADOR ELÉCTRICO

- 4) Seleccionar **ZUMBADOR ELÉCTRICO** actuando sobre  o .
- 5) Oprimir **ON** para acceder a la configuración. Parpadeará la modalidad activa "**ON**".
- 6) Oprimir  o  para elegir la activación (**ON**) o la desactivación (**OFF**) de la función.
- 7) Oprimir **ON** para confirmar.

Para salir del menú:

- 12) Oprimir la tecla **OFF** para salir del menú **ZUMBADOR ELÉCTRICO**.
- 13) Oprimir la tecla **OFF** para salir del **MENÚ SET ESTUFA**.



Fig. 7.6.3.7-1



Fig. 7.6.3.7-2



Fig. 7.6.3.7-3

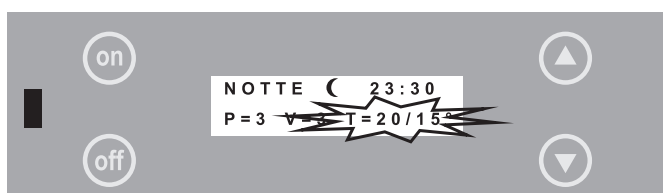

Fig. 7.6.3.7-4



Fig. 7.6.3.8-1



Fig. 7.6.3.8-2

7.6.3.7 SET T. NUIT

- 4) Sélectionner **SET T. NUIT** en agissant sur ou .
- 5) Appuyer sur **ON** pour accéder à la configuration, la modalité active clignotera (**OFF**).
- 6) Appuyer sur ou pour sélectionner la valeur de température souhaitée, comprise entre 3°C et 20°C ou bien la désactivation (**OFF**) de la fonction.
- 7) Appuyer sur **ON** pour confirmer.

Pour quitter le menu:

- 12) Appuyer sur la touche **OFF** pour quitter le menu **SET T. NUIT**.
- 13) Appuyer sur la touche **OFF** pour quitter le **MENU SET POËLE**.

L'écran affichera toujours le symbole , tandis que le message "**STAND-BY NUIT**" s'affiche quand la température ambiante est supérieure à la température programmée dans "**SET T. NUIT**".

7.6.3.8 BLOCCAGE DES TOUCHES





- 4) Sélectionner **BLOCCAGE DES TOUCHES** en agissant sur ou .
- 5) Appuyer sur **ON** pour accéder aux configurations. La modalité active clignotera (**OFF**).
- 6) Appuyer sur ou pour choisir l'activation (**ON**) ou la désactivation (**OFF**) de la fonction.
- 7) Appuyer sur **ON** pour confirmer.

Pour quitter le menu:

- 12) Appuyer sur la touche **OFF** pour quitter le menu **BLOCCAGE DES TOUCHES**.
- 13) Appuyer sur la touche **OFF** pour quitter le **MENU SET POËLE**.

Pour activer ou désactiver la fonction de blocage des touches, appuyer en même temps sur les touches **ON** et **OFF**.

ES 7.6.3.7 SET T. NOCHE





- 4) Seleccionar **SET T. NOCHE** actuando sobre  o .
- 5) Oprimir **ON** para acceder a la configuración, parpadeará la modalidad activa (**OFF**).
- 6) Oprimir  o  para seleccionar el valor de temperatura deseado comprendido entre 3 °C y 20 °C o la desactivación (**OFF**) de la función.
- 7) Oprimir **ON** para confirmar.

Para salir del menú:

- 12) Oprimir la tecla **OFF** para salir del menú **SET T. NOCHE**.
- 13) Oprimir la tecla **OFF** para salir del **MENÚ SET ESTUFA**.

En la pantalla aparecerá siempre el símbolo  mientras que la inscripción "**STAND-BY NOCHE**" aparece cuando la temperatura ambiente es superior a la temperatura programada en "**SET T. NOCHE**".

7.6.3.8 BLOQUEO TECLAS

- 4) Seleccionar **BLOQUEO TECLAS** actuando sobre  o .
- 5) Oprimir **ON** para acceder a la configuración. Parpadeará la modalidad activa (**OFF**).
- 6) Oprimir  o  para elegir la activación (**ON**) o la desactivación (**OFF**) de la función.
- 7) Oprimir **ON** para confirmar.

Para salir del menú:

- 12) Oprimir la tecla **OFF** para salir del menú **BLOQUEO TECLAS**.
- 13) Oprimir la tecla **OFF** para salir del **MENÚ SET ESTUFA**.

Para activar o desactivar la función de bloqueo de las teclas, oprimir simultáneamente las teclas **ON** y **OFF**

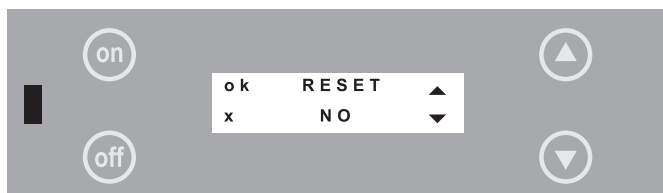

Fig. 7.6.3.9-1

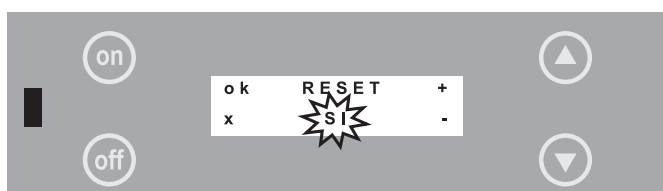

Fig. 7.6.3.9-2



Fig. 7.6.3.9-3



Fig. 7.6.3.10-1



Fig. 7.6.3.10-2

7.6.3.9 RESET

F

- 4) choisir **RESET** en appuyant sur o .
- 5) Appuyer sur **ON** pour accéder aux réglages. La modalité actuelle (**NON**) clignotera.
- 6) Avec o visualiser l'activation (**OUI**) ou la de-activation (**NON**) de la fonction.
- 7) Appuyer sur **ON** pour valider.

Pour sortir du menu :

- 12) Appuyer sur **OFF** pour sortir du menu **RESET**.
- 13) Appuyer sur **OFF** pour sortir du **MENU SET POELE**.
En validant **OUI**, le message "EXECUTE" apparira.





7.6.3.10 ECONOMY

- 4) Choisir **ECONOMY** en appuyant sur o .
- 5) Appuyer sur **ON** pour accéder aux réglages. La puissance actuelle (**P=5**) clignotera.
- 6) Appuyer sur o pour changer la puissance en modalité automatique.
- 7) Appuyer sur **ON** pour valider.

Pour sortir du menu :

- 12) Appuyer sur **OFF** pour sortir du menu **ECONOMY**.
- 13) Appuyer sur **OFF** pour sortir du **MENU SET POELE**.

ES 7.6.3.9 **RESET**





- 4) elegir **RESET** apoyando sobre  o .
- 5) apoyar sobre **ON** para tener acceso a las opciones.
El modo actual (**NO**) parpadea.
- 6) apoyar sobre  o  para seleccionar la activación (**SI**) o la non activación (**NO**) de la función.
- 7) Apoyar sobre **ON** para confirmar.

Para salir del menu:

- 12) Apoyar sobre **OFF** para salir del menu **RESET**.
- 13) Apoyar sobre **OFF** para salir del menu **MENU SET ESTUFA**.

Después de confirmar la opción **SI**, el mensaje **EJECUTADO** aparecera.

7.6.3.10 ECONOMY

- 4) Elegir **ECONOMY** apoyando sobre  o .
- 5) Apoyar sobre **ON** para tener acceso a las opciones.
La potencia actual (**P=5**).aparecera.
- 6) Apoyar sobre  o  para cambiar la potencia en modo automático.
- 7) Apoyar sobre **ON** para confirmar.

Para salir del menu:

- 12) Apoyar sobre **OFF** para salir del menu **ECONOMY**.
- 13) Apoyar sobre **OFF** para salir del menu **MENU SET ESTUFA**.

7.6.4 Temps de fonctionnement

HEURES TOTAL = indique le nombre d'heures réel de fonctionnement du poêle.

HEURES RESTANTES = indique le nombre d'heures restantes de fonctionnement du poêle au terme desquelles il est nécessaire de procéder à l'entretien exceptionnel à confier au CAT (Centre d'Assistance Technique).

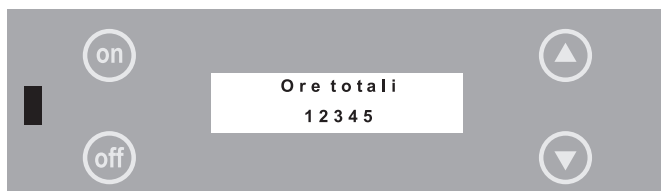

Fig. 7.6.4.1-1

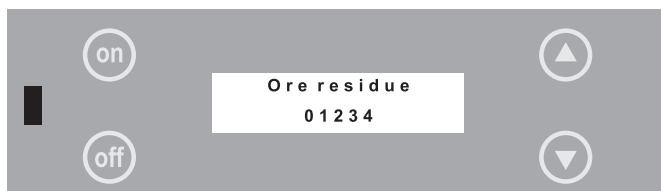

Fig. 7.6.4.2-1



Fig. 7.6.5-1

7.6.4.1 Heures totales

Pour visualiser les **HEURES TOTALES** appuyer sur la touche .

L'écran affichera les heures totales de fonctionnement du poêle.

Pour quitter attendre quelques secondes.

7.6.4.2 Heures restantes

Pour visualiser les **HEURES RESTANTES** appuyer sur la touche .

L'écran affichera les heures restantes avant le prochain entretien extraordinaire.

Pour quitter attendre quelques secondes.

7.6.5 Thermostat ambiant

Après avoir branché le thermostat ambiant, quand celui-ci interviendra, le poêle se portera à la première puissance (régime minimum) sans changer le fonctionnement standard.

L'écran affichera le message "**THERMOSTAT ON**" ou bien les deux valeurs de température clignoteront.

ES 7.6.4 Tiempos de funcionamiento**HORAS**

TOTALES = indica las horas de funcionamiento real de la estufa.

HORAS REST. = indica las horas de funcionamiento de la estufa que quedan, al final de las cuales es necesario efectuar el mantenimiento extraordinario, que deberá ser efectuado por el CAT (Centro Asistencia Técnica).

7.6.4.1 Horas totales

Para visualizar las **HORAS TOTALES** oprimir la tecla



Se visualizarán las horas totales de funcionamiento de la estufa.

Para salir, esperar algunos segundos.

7.6.4.2 Horas restantes

Para visualizar las **HORAS RESTANTES** presionar la tecla

Se visualizarán las horas restantes para el próximo mantenimiento extraordinario.

Para salir, esperar algunos segundos.

7.6.5 Termostato de ambiente

Después de haber conectado el termostato ambiente cuando interviene, la estufa pasa a la primera potencia (régimen mínimo) manteniendo inalterado el funcionamiento standard.

En la pantalla aparece la inscripción "**TERMOSTATO ON**" o parpadean los dos valores de temperatura.

7.6.7 Utilisation de l'interface "COMPRIME"

7.6.7.1 Phase ÉTEINT

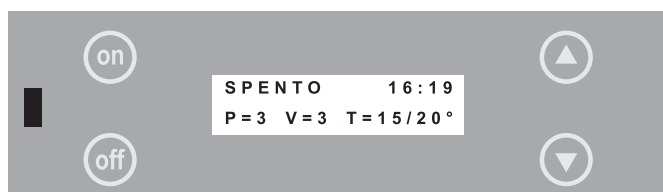

Fig. 7.6.7.1-1

Sur la première ligne du panneau de commande s'affiche l'indication "ÉTEINT" et sur la seconde s'affichent les paramètres de travail (Fig. 7.6.7.1-1):

P = Puissance

V = Vit.V.air

T = Set T.amb

Tf = Temperature du four;

Pour modifier la valeur des paramètres, il est nécessaire d'accéder au **MENU SET TRAVAIL**:

- 1) appuyer sur simultanément les touches ;
- 2) appuyer sur **ON** pour accéder au **MENU SET TRAVAIL**;
- 3) pour modifier les paramètres suivre la procédure décrite au chapitre 7.6.1.

7.6.7.2 Phase de MISE EN TRAVAIL



Fig. 7.6.7.2-1

Pour allumer le poêle, appuyer sur la touche **ON** pendant quelques secondes.

L'écran affiche le message "ATTENTE FLAMME".

Cette phase est automatique et elle est complètement gérée par le poêle. On ne peut donc changer aucun paramètre (Fig. 7.3.2-1).

Pendant cette phase, la flamme sera produite et le poêle se portera à régime.

L'écran affiche le message "FLAMME PRÉSENTE".

Le poêle passera automatiquement à la phase de fonctionnement si la température est suffisante pour le fonctionnement correct du poêle, sinon se déclenche l'ALARME ACTIVE D'ALLUMAGE NON RÉUSSI (par. 7.7.1).

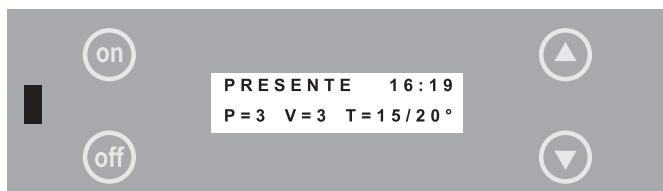

Fig. 7.6.7.2-2

7.6.7.3 Phase de TRAVAIL

Après allumage s'affiche sur le moniteur l'indication "set TRAVAIL", (Fig. 7.6.7.3-1).

Le poêle assure le chauffage de l'espace sur la base des paramètres de fonctionnement programmés.

Pour régler la **PUISSANCE**, la **VIT. AIR** le **Temperature du four** et/ou la **T. AMB.**:

- 1) appuyer sur **ON**;
- 2) procéder en suivant les paramètres 2 à 4 du chapitre 7.6.1.

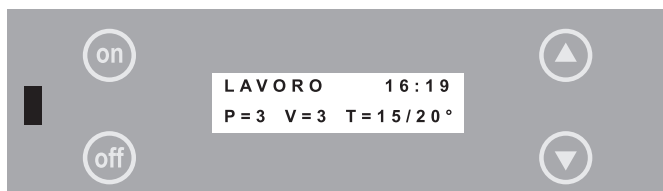

Fig. 7.6.7.3-1

ES 7.6.7 Uso de la interface “COMPRIMIDO”**7.6.7.1 Fase de APAGADO**

El panel de mandos indicará en la primera línea “**APAGADO**” y en la segunda los parámetros de funcionamiento (Fig. 7.6.7.1-1):



P = Potencia

V = Vel.V.aire

T = Set T.amb.

Th= Temperatura horno

Para modificar el valor de los parámetros es necesario entrar en el **MENÚ SET FUNCION.**:

- 1) oprimir al mismo tiempo las teclas  
- 2) oprimir **ON** para entrar en el **MENÚ SET FUNCION.**;
- 3) para modificar los parámetros, hay que seguir los procedimientos del párrafo 7.6.1.

7.6.7.2 Fase de PUESTA EN MARCHA

Para encender la estufa hace falta presionar la tecla **ON** durante algunos segundos.

En la pantalla aparece la inscripción “**ESPERAR LLAMA**”.

Esta fase es automática y totalmente realizada por la estufa. En consecuencia, no se puede modificar ningún parámetro (Fig. 7.3.2-1).

Durante esta fase se produce la llama y la estufa se dispone en estado de régimen.

En la pantalla aparece la inscripción “**LLAMA PRESENTE**”.

Si la temperatura es suficiente para permitir que la estufa trabaje correctamente, esta pasa automáticamente a la fase de funcionamiento; en caso contrario se señala la **ALARMAACTIVA DE ERROR DE ENCENDIDO** (párr. 7.7.1).

7.6.7.3 Fase de FUNCIONAMIENTO

Una vez efectuado el encendido, en el display aparecerá la inscripción “**set FUNCION.**”, (Fig. 7.6.7.3-1).

La estufa irá calentando el ambiente según los parámetros de funcionamiento programados.

Para regular la **POTENCIA** y/o la **VEL. AIRE** la **Temperatura horno** y/o la **T. AMB.** :

- 1) oprimir **ON**;
- 2) proceder según los parámetros de 2 a 4 del párrafo 7.6.1.

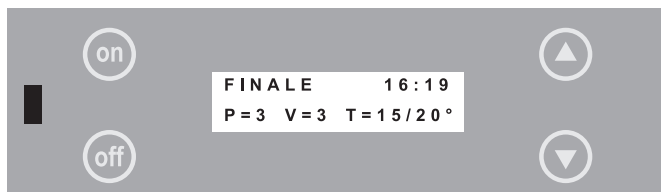

Fig. 7.6.7.4-1

7.6.7.4 Extinction du poêle

F

Pour **éteindre** le poêle, appuyer pendant quelques secondes sur la touche **OFF**. L'écran affiche "**NETTOYAGE FINAL**".

ATTENTE 10' FIN COMBUSTION

La vis sans fin de chargement des pellets s'arrêtera aussitôt, tandis que les ventilateurs s'arrêteront automatiquement une fois que le poêle est froid.



Pour procéder à un nouvel allumage du poêle, il est conseillé d'attendre qu'il soit totalement froid.



Il est possible de configurer les paramètres de fonctionnement du poêle.

Si l'on tente d'allumer de nouveau le poêle, il est possible que l'écran affiche les messages "**ATTENTE FIN NETTOYAGE**" qui invitent l'utilisateur à attendre l'extinction complète.

Les réglages seront actifs uniquement durant la phase de fonctionnement, en effet, la phase d'extinction "**NETTOYAGE FINAL**" est réglée automatiquement.



Ne pas débrancher la fiche d'alimentation électrique pour éteindre le poêle. Attendre que le cycle automatique d'arrêt soit terminé. Le fonctionnement prolongé du ventilateur d'évacuation des fumées est normal.

ES 7.6.7.4 *Apagado de la estufa*

Para apagar la estufa, se tiene que oprimir durante algunos segundos la tecla **OFF**. En el display aparece la inscripción "**LIMPIEZA FINAL**".

ESPERA 10' FIN COMBUSTIÓN

La c6clea de carga de los pellets se parará en seguida, en cambio los ventiladores se paran autom6ticamente cuando la estufa est6 fría.



Para realizar otro encendido se aconseja esperar hasta que la estufa se haya enfriado por completo.



Es posible programar los par6metros de funcionamiento de la estufa.

Si se intenta encender la estufa de nuevo, es posible que la pantalla muestre el mensaje "**ESPERAR FINAL LIMPIEZA**", que invita al usuario a esperar a que se apague completamente.

Las regulaciones solo est6n activadas en la fase de funcionamiento, pues la fase de apagado "**LIMPIEZA FINAL**" se regula autom6ticamente.



No desconectar la clavija el6ctrica para apagar la estufa. Dejar que finalice el ciclo autom6tico de apagado. El funcionamiento prolongado del ventilador para la evacuaci6n de los humos es normal.

7.7 GESTION ALARMES

En cas d'anomalie durant le fonctionnement, se déclenche la procédure suivante:

- 1) alarme sonore (bip) accompagnée de l'affichage sur le moniteur de la cause possible;
- 2) le chargement des pellets est bloqué;
- 3) le ventilateur d'expulsion des fumées est porté à la vitesse maximum pendant une durée limitée à 20 minutes.

Pour pouvoir rallumer le poêle il est nécessaire de procéder au réarmement des alarmes comme indiqué au chapitre 7.7.9.



Si le thermostat externe est en marche et s'il se produit une alarme quelconque, il est obligatoire que le nouvel allumage se fasse à partir du panneau de commandes.

Ci-après sont indiqués les différents messages susceptibles d'être affichés sur le moniteur.

L'écran affiche, outre les messages d'alarme, l'heure et la date de ces alarmes.



Fig. 7.7-1



Fig. 7.7.1-1



Fig. 7.7.2-1



Fig. 7.7.3-1

7.7.1 Alarme TEMP. FUMÉES (alarme température fumées)

Se déclenche lorsque la température des fumées est insuffisante pour garantir le bon fonctionnement du poêle.

Pour rétablir le fonctionnement normal du poêle, procéder comme suit:

- 1) s'assurer de la présence de pellets dans le réservoir;
- 2) s'assurer de la qualité des pellets (ex. absence d'humidité);
- 3) rétablir le fonctionnement comme indiqué au chapitre 7.7.9.

7.7.2 Alarme ALLUMAGE NON RÉUSSI

Elle se déclenche à la fin de la phase de MISE EN MARCHE si la température des fumées est insuffisante pour garantir le bon fonctionnement du poêle.

Pour rétablir le fonctionnement normal du poêle, procéder comme suit:

- 1) s'assurer de la présence de pellets dans le réservoir;
- 2) s'assurer de la qualité des pellets (ex. absence d'humidité);
- 3) rétablir le fonctionnement comme indiqué au chapitre 7.7.9.

7.7.3 Alarme SÉCURITÉ THERMIQUE

Elle se déclenche en cas d'anomalie concernant:

- surchauffe du réservoir des pellets.
Elle peut dériver de plusieurs causes accidentelles;
- pour la nécessité d'un entretien extraordinaire.

Pour rétablir le bon fonctionnement du poêle, procéder comme suit:

7.7 GESTIÓN ALARMAS

Si se produce una anomalía en el funcionamiento, se activa el procedimiento siguiente:

- 1) alarma acústica (zumbador) con visualización en el display de la causa posible;
- 2) se bloquea la carga de los pellets;
- 3) el ventilador para la expulsión del humo se dispone en la máxima potencia por un plazo máximo de veinte minutos.

Para poder efectuar un nuevo encendido es necesario reponer la estufa como está indicado en el párrafo 7.7.9.



Si se está utilizando el termostato externo y se produce una alarma cualquiera, para efectuar un nuevo encendido es obligatorio intervenir desde el panel de mandos.

A continuación están indicados los varios mensajes de alarma que pueden aparecer en el display.

Además de los mensajes de alarma, se visualiza la hora y la fecha en la que se han producido.

7.7.1 ALARMA TEMP. HUMOS (alarma temperatura humo)

Se produce si la temperatura del humo no es suficiente para el funcionamiento correcto de la estufa.

Para restablecer el funcionamiento normal de la estufa hay que actuar como se indica a continuación:

- 1) comprobar que hay pellets en el depósito;
- 2) comprobar que el pellet no es de mala calidad (por ej. húmedo);
- 3) restablecer el funcionamiento como está indicado en el párrafo 7.7.9.

7.7.2 Alarma ERROR DE ENCENDIDO

Se produce al final de la fase de ARRANQUE si la temperatura de los humos no es suficiente para permitir el funcionamiento correcto de la estufa.

Pour rétablir le fonctionnement normal du poêle, procéder comme suit:

- 1) s'assurer de la présence de pellets dans le réservoir;
- 2) s'assurer de la qualité des pellets (ex. absence d'humidité);
- 3) rétablir le fonctionnement comme indiqué au chapitre 7.7.9.

7.7.3 Alarma SEGURIDAD TÉRMICA

Se da cuando se manifiestan anomalías relacionadas con:

- sobrecalentamiento del depósito de pellets:
Se puede activar por distintas causas accidentales.
 - por necesidad de mantenimiento extraordinario.
- 1) esperar a que la estufa se haya enfriado totalmente;



G Fig. 7.7.3-2



H Fig. 7.7.3-3

- 1) attendre que le poêle soit complètement refroidi;
- 2) débrancher le poêle du réseau électrique en débranchant la fiche de la prise de courant ;
- 3) pour réarmer le poêle, dévisser le capuchon (G) placé à l'arrière du poêle (Fig. 7.7.3-2) et appuyer sur le bouton (H) (Fig. 7.7.3-3);
- 4) rétablir le fonctionnement comme indiqué au paragraphe 7.7.9.

F

Vérifier que le couvercle du réservoir du pellet et la porte du foyer soient bien fermées.



Cette opération ne peut être effectuée que par du personnel qualifié.



Fig. 7.7.4-1

7.7.4 Alarme ABSENCE DÉPRESSION

Elle se déclenche en cas d'anomalie concernant :

- tirage à l'intérieur du conduit de fumée et donc dépression insuffisante.

Pour rétablir le fonctionnement normal du poêle, réarmer l'alarme comme décrit au paragraphe 7.7.9.

Si l'alarme persiste, contrôler si le poêle ou le conduit de fumée n'ont pas besoin d'entretien.



Fig. 7.7.5-1

7.7.5 Alarme TEMP PELLETT (température pellets)

Elle se déclenche lorsque la température de la sonde des pellets est trop élevée.

Pour rétablir le fonctionnement normal du poêle, procéder comme suit:

- 1) attendre que le poêle soit complètement froid;
- 2) contrôler si la porte du foyer est fermée;



Fig. 7.7.6-1

7.7.6 Alarme VENTILATEUR FUMÉES

Se déclenche en cas de fonctionnement anormal du ventilateur des fumées.

Pour rétablir le fonctionnement normal du poêle, suivre la procédure décrite au chapitre 7.7.9.



Fig. 7.7.7-1

7.7.7 Alarme SONDE PELLETT / FUMÉES

Se déclenche en cas de fonctionnement anormal d'un des trois capteurs:

- sonde fumées (fig. 7.7.7-1)
- sonde pellet (fig. 7.7.7-2)

Pour rétablir le fonctionnement normal du poêle, suivre la procédure décrite au chapitre 7.7.9.



Fig. 7.7.7-2

ES

- 2) desconectar la estufa de la red eléctrica, sacando la clavija del enchufe;
- 3) para rearmar la estufa, desenroscar el capuchón (G) situado en la parte trasera de la estufa (Fig. 7.7.3-2) y oprimir la tecla (H) (Fig. 7.7.3-3);
- 4) restablecer el funcionamiento como está indicado en el párrafo 7.7.9.

Comprobar que la tapa del depósito del pellet y la puerta del hogar estén cerradas.

! La operación sólo puede ser llevada a cabo por personal autorizado.

7.7.4 Alarma FALTA DEPRESIÓN

Se produce cuando se manifiestan anomalías relacionadas con:

- tiro insuficiente del cañón de humos y por lo tanto depresión insuficiente.

Para restablecer el funcionamiento normal de la estufa, reiniciar la alarma como se indica en el párrafo 7.7.9.

Si la alarma persiste, comprobar si es necesario efectuar operaciones de mantenimiento en la estufa o el cañón de humos.

7.7.5 ALARMA TEMP PELLETT (alarma temperatura pellets)

Se produce cuando la temperatura de la sonda de los pellets es demasiado elevada.

Para restablecer el funcionamiento normal de la estufa hay que actuar como se indica a continuación:

- 1) esperar que la estufa se haya enfriado;
- 2) controlar que las puertas del cajón de la ceniza (donde esté previsto) y del hogar, están cerradas;

7.7.6 ALARMA VENTILADOR HUMO

Se produce cuando hay una anomalía en el funcionamiento del ventilador de humo.

Para restablecer el funcionamiento normal de la estufa hay que seguir el procedimiento del párrafo 7.7.9.

7.7.7 ALARMA Sonda PELLETT / HUMOS

Se acciona cuando se produce el mal funcionamiento de uno de los tres sensores:

- sonda de humo (Fig. 7.7.7-1)
- sonda de pellets (Fig. 7.7.7-2)

Para restablecer el funcionamiento normal de la estufa hay que seguir el procedimiento del párrafo 7.7.9.



Fig. 7.7.8-1



Fig. 7.7.9-1



Fig. 7.8-1



Fig. 7.8-2

A

7.7.8 Alarme BLACK-OUT

F

Elle se déclenche en cas d'anomalie concernant:

- quand il y a une interruption prolongée de l'énergie électrique;
- coupure de courant quand le poêle est en marche.

Pour rétablir le fonctionnement normal du poêle, suivre la procédure décrite au chapitre 7.7.9.

7.7.9 Réarmement des alarmes poêles

- 1) Attendre que le poêle soit complètement froid et que le cycle de nettoyage final soit terminé.
- 2) Maintenir enfoncée pendant 5 secondes la touche **OFF** du panneau de commande du poêle.
- 3) L'écran affichera le message "**Avvertimento svuota braciere**".
- 4) Éliminer du brasier les éventuels résidus; le poêle est ensuite prêt pour un nouvel allumage.

!

Dans le cas où l'alarme se déclencherait deux fois de suite, s'adresser immédiatement au service d'assistance technique Palazzetti.

7.8 LA TÉLÉCOMMANDE (OPTIONAL)

Le fonctionnement de la télécommande est subordonné aux configurations du panneau de commande.

Il s'agit d'une télécommande à infrarouges, il faut donc la pointer vers l'unité de réception (**A**) présente sur le panneau de commandes.

La télécommande permet d'effectuer les opérations suivantes sur le poêle:

- 1) l'allumage;
- 2) l'extinction;
- 3) la variation de la puissance;
- 4) la variation de la vitesse du ventilateur ambiant. (Exclu dans la version SILENT)

La modification de la vitesse de l'échangeur (Exclu dans la version SILENT) et de la puissance est indiquée par l'émission d'un bip sonore alors que la sélection de la vitesse automatique sera signalée par 3 bips sonores.

Quand une des touches est pressée, le voyant de la télécommande clignote.



Les batteries de la commande à distance doivent être remplacées et éliminées avec sécurité.

ES 7.7.8 Alarma APAGÓN

Se da cuando se manifiestan anomalías relacionadas con:

- cuando se produce una interrupción prolongada de la energía eléctrica;
- ausencia de corriente cuando la estufa está funcionando.

Para restablecer el funcionamiento normal de la estufa hay que seguir el procedimiento indicado en el párrafo 7.7.9.

7.7.9 Reposición estufa de las alarmas

- 1) Esperar hasta que la estufa se haya enfriado completamente y el ciclo de limpieza final haya terminado .
- 2) Oprimir durante 5 segundos la tecla **OFF** en el panel de mandos de la estufa.
- 3) En la pantalla aparecerá la inscripción "**Aviso vaciar brasero**".
- 4) Vaciar el brasero de los residuos eventuales, la estufa se dispondrá para un nuevo encendido.

! Si la alarma se produce dos veces seguidas, contactar inmediatamente con el servicio de asistencia técnica Palazzetti.

7.8 EL MANDO A DISTANCIA (OPTIONAL)

El funcionamiento del mando a distancia está subordinado a las programaciones del panel de mandos.

Se trata de un mando a distancia por infrarrojos; por lo tanto, es necesario que se apunte hacia la unidad de recepción (**A**) presente en el panel de control.

El mando a distancia permite efectuar las siguientes operaciones en la estufa:

- 1) el encendido;
- 2) el apagado;
- 3) la variación de la potencia;
- 4) la variación de la velocidad del ventilador ambiente. (Excluido en la versión SILENT)

La variación de la velocidad del intercambiador (Excluido en la versión SILENT) y de la potencia está indicada por la emisión de un zumbido, en cambio al seleccionar la velocidad automática, se oyen 3 zumbidos.

Cuando se apoya sobre una de las teclas, la luz chivato del telemando parpadea.



Las pilas del mando a distancia se deben cambiar y eliminar con criterios de seguridad.

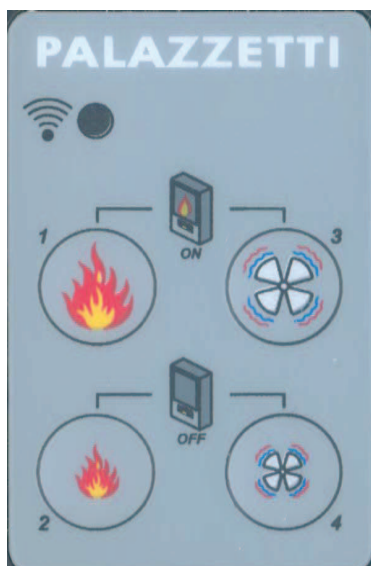





Fig. 7.8.1-1

7.8.1 Allumage



F

Appuyer simultanément sur les touches 1  et 3 .



7.8.2 Extinction

Appuyer simultanément sur les touches 2  et 4 .

7.8.3 Variation de puissance (c'est valide seulement si on a programmé la température du four)

Appuyer sur une des deux touches indiquant la flamme pour augmenter 1  ou diminuer 2  la puissance.

7.8.4 Variation de vitesse

Appuyer sur une des deux touches indiquant le ventilateur pour augmenter 3  ou diminuer 4  la vitesse du ventilateur ambiant.

7.9 NETTOYAGE POÊLE

Cette fonction permet de nettoyer le poêle en évitant la dispersion des cendres.

Durant cette opération, le ventilateur des fumées fonctionne à la vitesse maximum empêchant les cendres de sortir du foyer.

!

S'active uniquement lorsque le poêle est totalement froid.

Le ventilateur des fumées se met en marche à la puissance maximum.



A la fin, il s'arrêtera tout seul.

Pour interrompre l'opération appuyer sur la touche **OFF**.





Fig. 7.10-1



ES 7.8.1 Encendido

Oprimir simultáneamente las teclas 1  y 3 .



7.8.2 Apagado

Oprimir simultáneamente las teclas 2  y 4 .

7.8.3 Variación potencia (válido solamente si la temperatura del horno no ha sido programada)

Oprimir una de las dos teclas que indican la llama para aumentar 1  o disminuir 2  la potencia.

7.8.4 Variación velocidad

Oprimir una de las dos teclas que indican el ventilador para aumentar 3  o disminuir 4  la velocidad del ventilador ambiente.

7.9 LIMPIEZA DE LA ESTUFA

Esta función consiente limpiar la estufa evitando la dispersión de la ceniza.

Durante esta operación el ventilador de humo está en la máxima velocidad impidiendo así que la ceniza se derrame fuera del hogar.

! Se activa sólo con la estufa completamente fría.

El ventilador de humos se activará a la máxima potencia.

Al terminar se apagará solo.

Para interrumpir la operación, oprimir la tecla **OFF**.

8 ENTRETIEN ET NETTOYAGE

F

8.1 RECOMMANDATIONS DE SÉCURITÉ



Avant et pendant toute opération d'entretien, veiller à respecter les recommandations suivantes:

- A) s'assurer que toutes les parties du poêle sont bien froides.
- B) s'assurer que les cendres sont complètement froides.
- C) faire usage des dispositifs de protection individuels prévus par la directive 89/391/CEE.
- D) s'assurer que l'interrupteur général d'alimentation se trouve sur la position OFF.
- E) s'assurer que l'alimentation ne peut être rétablie par inadvertance; à cet effet débrancher la fiche de la prise d'alimentation.
- F) faire usage d'outils et d'accessoires adaptés aux opérations d'entretien.
- G) une fois les opérations d'entretien ou de réparation terminées, avant de remettre en marche le poêle, veiller à remettre en place toutes les protections et à réactiver tous les dispositifs de sécurité.

8.2 ENTRETIEN COURANT INCOMBANT A L'UTILISATEUR

8.2.1 Nettoyage interne du foyer

Fréquemment, il est nécessaire de procéder à un soigneux nettoyage du poêle pour garantir un rendement optimal et un fonctionnement régulier.



Procéder au nettoyage uniquement lorsque l'appareil est froid.

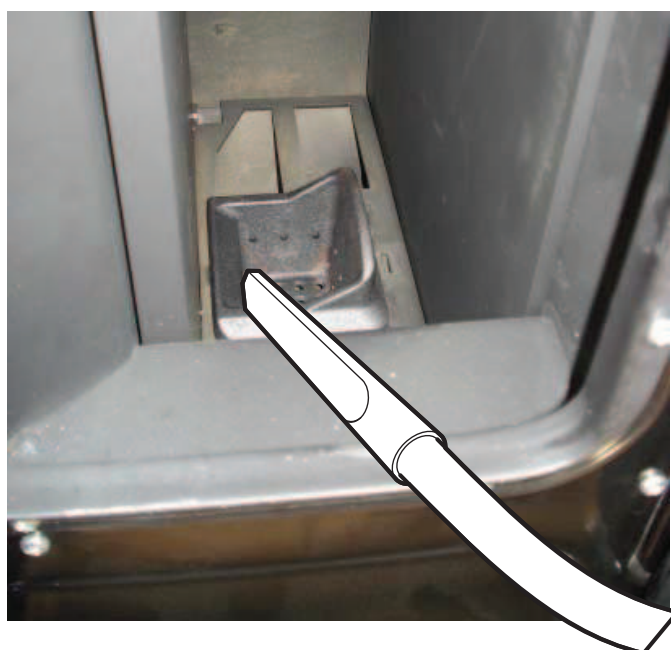

Fig. 8.2.1-1

NETTOYAGE QUOTIDIEN

Éliminer les dépôts de cendre présents à l'intérieur du foyer (fig. 8.2.1-1).

Ce nettoyage a pour but d'assurer le passage de l'air de combustion à travers les ouvertures du BRASIER.

L'utilisation d'un aspirateur facilite l'élimination des cendres.

Faire usage d'un aspirateur approprié (type "bidon") pourvu de filtre à mailles fines pour éviter:

- de diffuser dans l'espace ambiant une partie des cendres aspirées;
- d'endommager l'aspirateur.

ES 8 MANTENIMIENTO Y LIMPIEZA**8.1 PRECAUCIONES DE SEGURIDAD**

Antes de realizar cualquier operación de mantenimiento, es preciso tomar las precauciones siguientes:

- A) Comprobar que todas las piezas de la estufa están frías.
- B) Comprobar que la ceniza está totalmente apagada.
- C) Utilizar los dispositivos de protección individual dispuestos por la directiva 89/391/CEE.
- D) Comprobar que el interruptor general de red está desactivado.
- E) Comprobar que la alimentación no se pueda volver a activar fortuitamente. Desconectar la clavija del enchufe en la pared.
- F) Actuar siempre con los equipos adecuados para las operaciones de mantenimiento.
- G) Finalizado el mantenimiento o las operaciones de reparación y antes de volver a poner en marcha la estufa, incorporar todas las protecciones y accionar todos los dispositivos de seguridad.

8.2 MANTENIMIENTO CORRIENTE A CARGO DEL USUARIO**8.2.1 Limpieza interior del hogar**

La estufa precisa una sencilla pero frecuente y esmerada limpieza para poder garantizar siempre el eficiente rendimiento y el funcionamiento correcto.



Realizar la limpieza con el equipo frío.

LIMPIEZA DIARIA

Retirar la ceniza que va depositándose en el hogar y el compartimento de la ceniza (Fig. 8.2.1-1).

Esta limpieza sirve para garantizar el flujo libre del aire de combustión por los orificios del BRASERO.

El uso de una aspiradora puede simplificar la limpieza de la ceniza.

Utilizar aspiradoras adecuadas, dotadas de filtro de malla fina para evitar que:

- se disperse por el ambiente parte de la ceniza aspirada;
- se dañe la aspiradora.



Fig. 8.2.1-2

A INTERVALLES RÉGULIERS

Effectuez le nettoyage complet du foyer en enlevant le brasier (Fig. 8.2.1-2).

AU MOINS UNE FOIS PAR MOIS

Nettoyez le conduit de décharge fumés en enlevant la plaque sur le plan de cuisson (Fig. 8.2.1-3).

Nettoyez l'ouverture décharge fumés (Fig. 8.2.1-4).

Nettoyez l'ouverture pour le dépôt des résiduels (Fig. 8.2.1-5).



La présence de condensation est le signe de possibles infiltrations d'eau ou d'un refroidissement excessif des fumées. Veiller à établir dans ce cas la ou les causes pour rétablir le bon fonctionnement de l'appareil.



Fig. 8.2.1-3

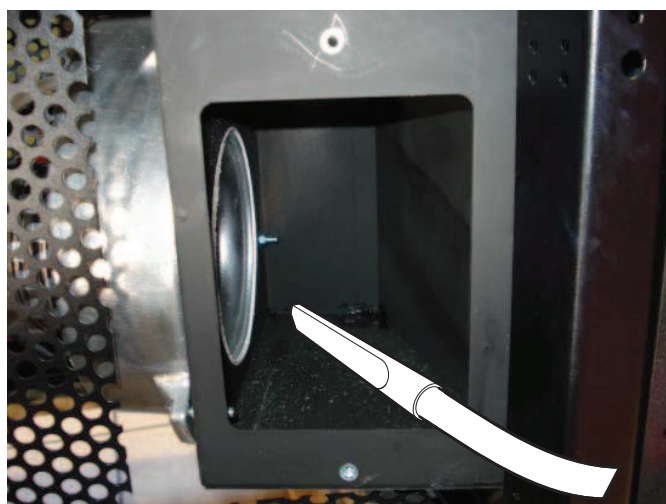

Fig. 8.2.1-4

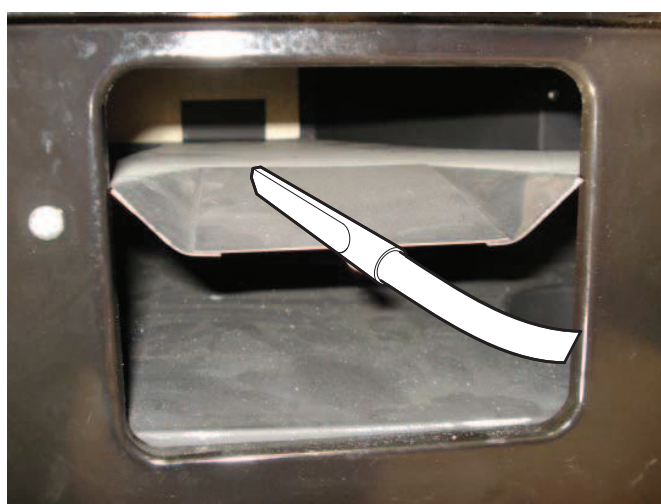

Fig. 8.2.1-5

PERIÓDICAMENTE

Realizar periódicamente una limpieza completa de la cámara de combustión removiendo el brasero (Fig. 8.2.1-2).

POR LO MENOS UNA VEZ AL MES

Limpiar el conducto de descarga de humo removiendo la bandeja sobre el piso de cocción (Fig. 8.2.1-3).

Limpiar la cámara de descarga de humo (Fig. 8.2.1-4).

Limpiar la cámara de depósito de residuos bajo el horno (Fig. 8.2.1-5).



La presencia de humedad de condensación indica las filtraciones de agua eventuales o el enfriamiento excesivo de los humos. Se aconseja determinar las causas posibles para restablecer el funcionamiento correcto del producto.

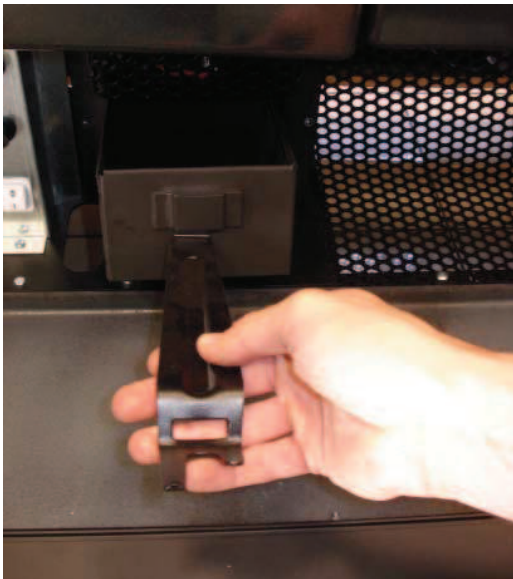

Fig. 8.2.2-1

8.2.2 Nettoyage du tiroir à cendres

F

Le nettoyage du tiroir à cendres doit s'effectuer chaque jour et en cas de besoin.

Pour accéder au tiroir à cendres, ouvrir le volet du tiroir (Fig. 8.2.2-1).

Enlever le tiroir à cendre.

Vider le tiroir.

Aspirer les éventuelles cendres restantes par le logement du tiroir à cendres.

Remettre en place le tiroir et refermer les volets.

8.2.3 Nettoyage de la vitre

Le nettoyage de la vitre doit s'effectuer à l'aide d'un chiffon humide ou de papier humide passé dans la cendre.

Frotter jusqu'à ce que la vitre soit propre.

Il est également possible d'utiliser des produits de nettoyage des fours de cuisine.

Ne pas nettoyer la vitre durant le fonctionnement du poêle et ne pas utiliser d'éponges abrasives.

8.2.4 Nettoyage du conduit de fumée

Ce nettoyage doit être effectué au moins deux fois par an et plus souvent si nécessaire.

En présence de parties de conduit horizontales, il est nécessaire d'éliminer les éventuels dépôts de cendres et de suie avant qu'ils n'entravent le passage des fumées.

Un nettoyage insuffisant voire l'absence de nettoyage du poêle peut entraîner les problèmes suivants:

- mauvaise combustion;
- noircissement de la vitre;
- obstruction du brasier par l'accumulation de cendres et de pellet;
- dépôts de cendres et excessives incrustations sur l'échangeur ayant pour effet d'abaisser le rendement.

A) Mitron anti-vent (fig. 8.2.4-1).

B) Regard (fig. 8.2.4-1).

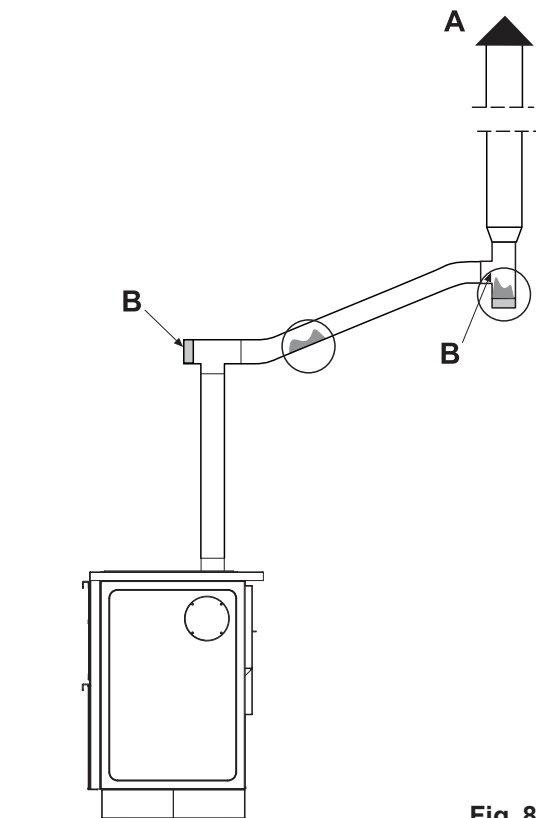

Fig. 8.2.4-1



Fig. 8.3-1

8.3 ENTRETIEN EXCEPTIONNEL

Le poêle est un générateur de chaleur à combustible solide; comme tel il nécessite chaque année des interventions d'entretien exceptionnel à confier au Centre d'Assistance Technique agréé Palazzetti (une fois par an et si possible en début de saison).

Ces opérations d'entretien ont pour but de garantir le bon fonctionnement de tous les composants.



Il est recommandé d'établir avec le centre d'Assistance technique agréé un contrat d'entretien annuel de l'appareil.

ES 8.2.2 Limpieza del cajón de la ceniza

La limpieza del cajón de la ceniza se debe realizar cada diario o cuando sea necesario.

Para acceder al cajón de la ceniza, abrir la puerta del cajón de la ceniza (Fig. 8.2.2-1).

Sacar el cajón de la ceniza.

Vaciar el cajón.

Aspirar la ceniza eventual que podría haber quedado en el alojamiento del cajón de la ceniza.

Volver a incorporar el cajón y cerrar las puertas.

8.2.3 Limpieza del vidrio

Se realiza con un paño húmedo o con papel humedecido y pasado por la ceniza.

Frotar hasta que el vidrio esté limpio.

También se pueden usar detergentes aptos para la limpieza de los hornos de cocina.

No limpiar el vidrio durante el funcionamiento de la estufa y no utilizar esponjas abrasivas.

No humedecer la junta de la puerta porque podría deteriorarse.

8.2.4 Limpieza del cañón de humo

Se debe efectuar al menos dos veces al año, al principio y a mediados de la temporada de invierno, y en todo caso cada vez que sea necesario.

Si hay tramos horizontales, es necesario comprobar y eliminar el depósito eventual de ceniza y hollín antes que estas sustancias obstruyan el paso del humo.

Si la limpieza es insuficiente o inadecuada, la estufa puede tener problemas en su funcionamiento, tales como:

- combustión insuficiente;
- ennegrecimiento del vidrio;
- atascamiento del brasero con acumulación de ceniza y pellets;
- depósito de ceniza y excesivas incrustaciones en el intercambiador con consiguiente escaso rendimiento.

A) Chimenea antiviento (Fig. 8.2.4-1).

B) Registro (Fig. 8.2.4-1).

8.3 MANTENIMIENTO EXTRAORDINARIO

La estufa es un generador de calor que funciona con combustible sólido y como tal necesita una operación anual de mantenimiento extraordinario que debe ser efectuada por el Centro de Asistencia Técnica Autorizado de Palazzetti una vez al año y preferentemente al comienzo de la temporada de uso de la estufa.

Este mantenimiento tiene la finalidad de comprobar y asegurar la perfecta eficiencia de todos los componentes.



Se aconseja concertar con el Centro de Asistencia Técnica Autorizado, un contrato anual de mantenimiento del aparato.

9 DÉMOLITION ET ÉLIMINATION

F

La démolition et l'élimination de l'appareil relève exclusivement de la responsabilité de l'utilisateur qui à cet occasion doit veiller au respect de la réglementation en vigueur en matière de sécurité afin de garantir la protection de l'environnement.

Les opérations de démolition et d'élimination peuvent également être confiées à des tiers à condition l'entreprise soit agréée pour le récupération et l'élimination des matériaux dont le poêle est constitué.



NOTE: *Veiller à ce que les normes en vigueur dans le pays où l'élimination des matériaux est effectuée et veiller au respect des éventuelles obligations de déclaration.*



ATTENTION: *Toutes les opérations de démontage en vue de la démolition doivent s'effectuer alors que le poêle à l'arrêt et isolé de toute alimentation électrique.*

- démonter tous les composants électriques;

- mettre à part les accumulateurs présents sur les cartes électroniques;

- remettre la structure du poêle à une entreprise agréée;



ATTENTION: *L'abandon du poêle sur une zone accessible expose personnes et animaux à un grave danger.*

Les dommages physiques éventuellement subis par des personnes et/ou des animaux engagent la seule responsabilité du propriétaire

Lors de la démolition du poêle, la plaque de certification CE, le présent manuel et autres documents relatifs à l'appareil doivent être détruits.

9 INFORMACIONES PARA EL DESGUACE Y LA ELIMINACIÓN

El desguace y la eliminación del equipo corren a cargo y están bajo la responsabilidad exclusivamente del propietario que deberá actuar cumpliendo con las leyes vigentes en su País en materia de seguridad, respeto y tutela del medio ambiente.

El desguace y la eliminación se pueden confiar también a terceros, con tal que se utilicen siempre empresas autorizadas para la recuperación y eliminación de los materiales en objeto.



INDICACIÓN: *Cumplir siempre y en cualquier caso con las normativas en vigor en el país donde se actúa para la eliminación de los materiales y en la eventualidad para la declaración de eliminación.*



ATENCIÓN: *Todas las operaciones de desmontaje para el desguace se deben ejecutar con el equipo parado y sin energía eléctrica de alimentación.*

- retirar todo el equipo eléctrico;
- separar los acumuladores presentes en las tarjetas electrónicas;
- eliminar la estructura del equipo por medio de las empresas autorizadas;



ATENCIÓN: *El abandono del equipo en áreas accesibles constituye un gran peligro para las personas y los animales.*

La responsabilidad por los daños eventuales a personas y animales recae siempre sobre el propietario.

Al acto del desguace la marca CE, este manual y los demás documentos correspondientes al equipo se deben destruir.

10 SCHÉMA DE BRANCHEMENT ÉLECTRIQUE - ESQUEMA DE CONEXIONES ELÉCTRICAS



SCHÉMA DE BRANCHEMENT ÉLECTRIQUE

- CN1** MASSEALIMENTATION
- CN4** D) ... PRESSOSTAT (2) - (3)
E) ... RÉSISTANCE À INCANDESCENCE (4) - (5)
L) ... VIS SANS FIN DE CHARGEMENT (2) - (7)
I) THERMOSTAT (3) - (6)
- CN5** PANNEAU DE COMMANDE
- CN7** A) ... SONDE FUMÉES (9) Bleu (-) - (10) Rouge (+)
G) ... THERMOSTAT AMBIANT (7) - (8)
F) ... SONDE AMBIENTE (5) - (6)
N) ... SONDE PELLET (3) - (4)
Q) ... SONDE FOUR (1) - (2)
- CN8** B) ... VENTILATEUR ÉVACUATION FUMÉES (10) - (11)
C) ... VENTILATEUR ÉCHANGEUR (8) - (9)
FN) . ALIMENTATION 230 V 50 Hz (12) - (13)
- CN9** O) ... CAPTEUR DE HALL (1) - (2) - (3)
- CN13** SORTIE SÉRIELLE

ESQUEMA DE CONEXIONES ELÉCTRICAS

- MASAALIMENTACIÓN
- D) ... PRESÓSTATO (2) - (3)
E) ... RESISTENCIA POR INCANDESCENCIA (4) - (5)
L) ... CÓCLEA DE CARGA (2) - (7)
I) THERMOSTATO (3) - (6)
- PANEL DE MANDOS
- A) ... SONDA DE HUMO (9) Blu (-) - (10) Rojo (+)
G) ... THERMOSTATO DE AMBIENTE (7) - (8)
F) ... SONDA AMBIENTE (5) - (6)
N) ... SONDA PELLET (3) - (4)
Q) ... SONDA HORNO (1) - (2)
- B) ... VENTILADOR EVACUACIÓN HUMO (10) - (11)
C) ... VENTILADOR INTERCAMBIADOR (8) - (9)
FN) . ALIMENTACIÓN 230 V 50 Hz (12) - (13)
- O) ... SENSOR DE HALL (1) - (2) - (3)
- SALIDA SERIE

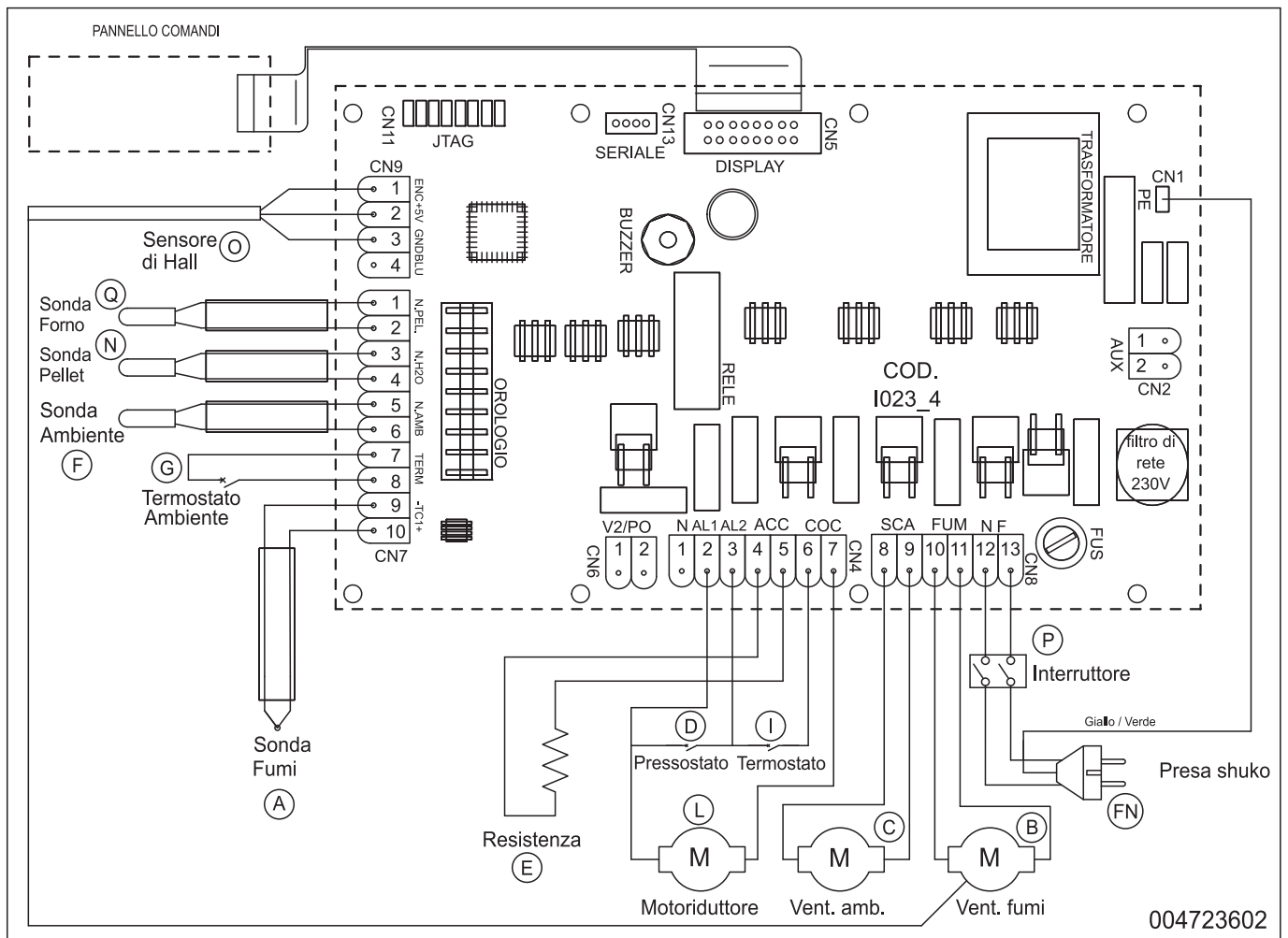
CN1

CN4

CN5

CN7

CN8

CN9

CN13

**LEGENDA TARGHETTA MATRICOLA – LEGEND PRODUCT LABEL – BESCHREIBUNG TYPENSCHILD
LEGEND ETIQUETTE PRODUIT – LEYENDA PLACA DE CARACTERÍSTICAS**

SIMBOLOGIA	ITALIANO	ENGLISH	DEUTSCH	FRANCAIS	ESPAÑOL
F	Combustibile	Fuel type	Brennstoff	Combustible	Combustible
Pmax	Potenza termica nominale all'ambiente	Nominal space heat output	Max. Raumnennwärmeleistung	Puissance nominale a l'air	Potencia nominal a la aire
Pmin	Potenza termica ridotta all'ambiente	Reduced space heat output	Raumteilwärmeleistung	Puissance partielle a l'air	Potencia parcial a la aire
Pwmax	Potenza nominale all'acqua	Nominal heat output to water	Wasserseitig Max. Nennwärmeleistung	Puissance nominale à l'eau	Potencia nominal al agua
Pwmin	Potenza ridotta all'acqua	Reduced heat output to water	Wasserseitig Teilwärmeleistung	Puissance partielle à l'eau	Potencia parcial al agua
p	Pressione massima di esercizio	Maximum operating waterpressure	Maximaler Betriebsdruck	Pression maximale d'utilisation	Presion máxima de utilización
EFFmax	Rendimento alla nominale	Efficiency at nominal heat output	Wirkungsgrad Nennwärme	Rendement à puissance nominale	Rendimiento a potencia nominal
EFFmin	Rendimento alla potenza ridotta	Efficiency at reduced heat output	Wirkungsgrad Teillast	Rendement à puissance partielle	Rendimiento a potencia parcial
COmax (13% O ₂)	Emissioni di CO alla potenza nominale (13% O ₂)	CO emissions at nominal heat output (13% O ₂)	Emissionen bei CO Nennwärme (13% O ₂)	Emissions de CO (réf 13% O ₂) à puissance nominale	Emissiones de CO (ref. 13% O ₂) a potencia nominal
COmin (13% O ₂)	Emissioni di CO alla potenza ridotta (13% O ₂)	CO emissions at partial heat output (13% O ₂)	Emissionen bei CO Teillast (13% O ₂)	Emissions de CO (réf 13% O ₂) à puissance partielle	Emissiones de CO (ref. 13% O ₂) a potencia parcial
d	Distanza minima da materiali infiammabili	Distance between sides and combustible materials	Mindestabstand zu brennbaren Bauteilen mind.	Distance minimum avec matériaux inflammables	Distancia mínima con materiales inflamables
V	Tensione	Voltage	Spannung	Tension	Tensión
f	Frequenza	Frequency	Frequenz	Fréquence	Frecuencia
W	Potenza Max assorbita in funzionamento	Maximum power absorbed when working	Max. aufgenommene Leistung (Betrieb)	Puissance maximale utilisée en phase de travail	Potencia máxima utilizada en fase de trabajo
W	Potenza Max assorbita in accensione	Maximum power absorbed for ignition	Max. aufgenommene Leistung (Zündung)	Puissance maximale utilisée en phase d'allumage	Potencia máxima utilizada en fase de arranque
	L'apparecchio non può essere utilizzato in una canna fumaria condivisa	The appliance cannot be used in a shared flue	Ofen kann nicht mit andere in ein gemeinsames Kamin funktionieren	L'appareil ne peut pas Être utilisé dans un conduit partagé avec autres appareils	No se puede utilizar el aparato en canòn compartido
	Leggere e seguire le istruzioni di uso e manutenzione	Read and follow the user's instructions	Bedienungsanleitung lesen und befolgen	Lire et suivre le livre d'instruction	Lean y sigan el manual de instrucciones
	Usare solo il combustibile raccomandato	Use only recommended fuel	Brennstoff verwenden Nur den vorgeschriebenen	Utiliser seulement les combustibles prescrites	Utilizen solamente combustibles otorgados
	L'apparecchio funziona a combustione intermittente	The appliance is capable of discontinuous operation	Der Ofen ist ein Zeitbrand feuerstätt	L'appareil fonctionne à combustion intermittente	El aparato funciona a combustion intermitente

CARATTERISTICHE TECNICHE / TECHNICAL FEATURES / CARACTÉRISTIQUES TECHNIQUES / TECHNISCHE EIGENSCHAFTEN / CARACTERÍSTICAS TÉCNICAS

DATI TECNICI/ TECHNICAL SPECIFICATIONS / DONNÉES TECHNIQUES / TECHNISCHE DATEN / DATOS TÉCNICOS

	Potenza, Heat output, Wärmeleistung, Puissance, Potencia	
	Ridotta reduced/verringerte/reduite/reducida	Nominale nominal/Nwl/nominal/nominal
Potenza termica globale (resa) Total Thermal power (yield) / Puissance thermique globale (rendement) Gesamtwärmeleistung (resa) / Potencia calorífica total (cedida)	2236 kcal/h 2,6 kW	6966 kcal/h 8,1 kW
Rendimento Efficiency / Rendement / Wirkungsgrad / Rendimiento	86,2%	86%
Temperatura fumi Smoke temperature, Température fumées, Rauchtemperatur, Temperatura humos	106°C	207°C
Portata fumi Smoke flow rate, Débit de fumée, Rauchmenge, Volumen de humos	5,1 g/s	1,36 g/s
Consumo orario di combustibile Hourly consumption / Consommation horaire	0,64 kg/h	1,98 kg/h
Emissioni di CO (al 13% di O₂) CO emission (at 13% of O ₂) / CO Abgabe (13% des O ₂) Émissions de CO (à 13% d'O ₂) / Emisiones de CO (al 13% de O ₂)	594 mg/Nm ³	97 mg/Nm ³
Uscita fumi Smoke outlet / Évacuation fumées / Rauchaustritt / Salida humo	Ø 8 / 10 cm	
Tubo presa d'aria Air inlet pipe / Tubes prise d'air / Luftansaugrohr / Tubo toma de aire	Ø 10 cm	
Peso Weight / Poids / Gewicht / Peso	210 kg	
Combustibile Fuel / Combustible / Brennstoff / Combustible	Pellet	
Capacità serbatoio di alimentazione, Feeding container capacity / Capacité réservoir d'alimentation / Fassungsvermögen Beschickungsbehälter / Capacidad depósito de alimentación	Max. ~15 kg	
Tiraggio della canna fumaria Draft / Zug / Tirage / Tiro	12(±2) Pa	
Superficie riscaldabile Heatable surface / Beheizbare Fläche / Surfaces chauffées / Superficie calentable	70 m ²	
Stufa adatta per locali non inferiori a Stove suitable for rooms of no less than / Heizofen für Räume mit mindestens Foyer indiqué pour del volumes non inférieurs à / Chimenea adecuada para cuartos no inferiores a	40 m ³	

REQUISITI ELETTRICI, ELECTRICAL REQUIREMENTS, STANDARDS ÉLECTRIQUES, STROMDATEN, REQUISITOS ELÉCTRICOS

Tensione Voltage, Tension, Spannung, Tensión	230 V
Frequenza Frequency, Fréquence, Frequenz, Frecuencia	50 Hz
Potenza max assorbita in funzionamento Max. power absorbed when working / Puissance maximum absorbée en fonctionnement / max. aufgenommene Leistung (Betrieb) / Potencia máx. absorbida en funcionamiento	60 W
Potenza assorbita all'accensione elettrica Electric ignition / Allumage électrique / Elektrische Zündung / Encendido eléctrico	400 W

DIMENSIONI - DIMENSIONS - DIMENSIONS - ABMESSUNGEN - DIMENSIONES

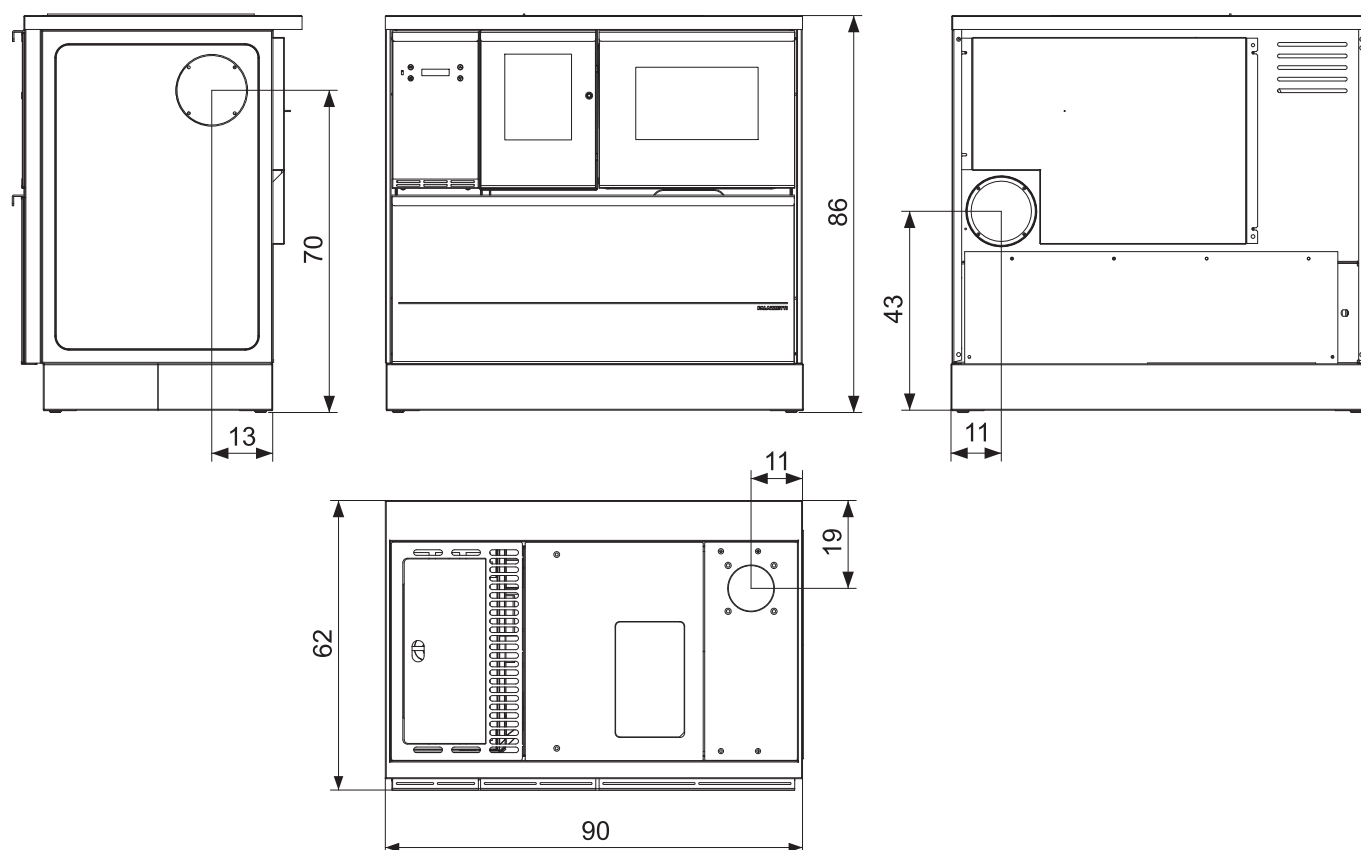

Dimensioni (cm)
 Dimensions (cm)
 Abmessungen (cm)
 Dimensions (cm)
 Dimensiones (cm)

La Ditta Palazzetti non si assume alcuna responsabilità per eventuali errori del presente opuscolo e si ritiene libera di variare senza preavviso le caratteristiche dei propri prodotti.

Palazzetti accepts no liability for any mistakes in this handbook and is free to modify the features of its products without prior notice.

Palazzetti décline toute responsabilité en cas d'erreurs dans la présente documentation et conserve la faculté de modifier sans préavis les caractéristiques de l'appareil.

Die Firma Palazzetti übernimmt für eventuelle Fehler in diesem Heft keine Verantwortung und behält sich das Recht vor, die Eigenschaften ihrer Produkte ohne Vorbescheid zu ändern.

La empresa Palazzetti no se responsabiliza de los errores eventuales de este manual y tiene el derecho de modificar sin previo aviso las características de sus productos.

Företaget Palazzetti tar inget ansvar för eventuella fel i denna handbok och förbehåller sig rätten att ändra på produkternas egenskaper utan föregående underrättelse.

Per maggiori informazioni tecniche, di installazione o di funzionamento è operativo il:

**SERVIZIO DI CONSULENZA TECNICA
 POST-VENDITA
 0434.591121**

Attivo dal Lunedì al Venerdì
 dalle 09.00 alle 12.00 e dalle 15.00 alle 18.00

PALAZZETTI

Palazzetti Lelio s.p.a.
 Via Roveredo, 103 - 33080 Porcia/PN - ITALY
 Tel. 0434/922922-922655
 Telefax 0434/922355
 Internet: www.palazzetti.it
 E-mail: info@palazzetti.it